

Power Meter



USER MANUAL

Power Meter User Manual

Podręcznik użytkownika miernika mocy
파워미터 사용자 매뉴얼

Brugervejledning til Powermeter
(effektmåler)

Uživatelská příručka k měřiči výkonu
Руководство пользователя
измерителя мощности

Manual de utilizare contor de putere

Εγχειρίδιο χρήστη μετρητή δύναμης

Warranty and Trademark	5	Crankarm Power Meters	12
Gwarancja i znak towarowy Garanti og varemærke Záruka a ochranné známky Garanția și mărcile comerciale Εγγύηση και εμπορικό σήμα		Korbowe mierniki mocy 크랭크암 파워미터 Effektmåler til pedalarm Klikové měřiče výkonu Измерители мощности на шатуне Contoare de putere pentru brațul pedalier Μετρητές δύναμης μανιβέλας	
Tools and Supplies	6	Power Meter Anatomy	12
Narzędzia i materiały eksploatacyjne 툴과 장치 Værktøj og materialer Nástroje a pomůcky Инструменты и расходные материалы Scule și materiale Εργαλεία και παρεχόμενα		Budowa miernika mocy 파워미터 구조 Oversigt over Powermeteret (effektmåleren) Popis měřiče výkonu Строение измерителя мощности Componența contorului de putere Διάταξη μετρητή δύναμης	
SRAM AXS App	7	Spider Removal/Installation	14
Aplikacja SRAM AXS SRAM AXS SRAM AXS-app Aplikace SRAM AXS Aplicația SRAM AXS Εφαρμογή SRAM AXS Приложение SRAM AXS		Demontaž/Montaž pajáka 스파이더 분리 및 설치 Afmontering/montering af rotoren Demontáž/montáž pavouku Снятие/установка крестовины-паука Demontarea/montarea spiderului Αφαίρεση/ Τοποθέτηση αστεριού	
Product Registration	9	Crankset Installation	16
Rejestracja produktu 제품 등록 Produktregistrering Registrace produktu Регистрация изделия Înregistrarea produsului Καταχώρηση προϊόντος		Montaż zespołu korbowego 크랭크 세트 설치 Montering af kranksæt Montáž středu a klik Установка системы Montarea pedalierului Τοποθέτηση δισκοβραχίονα	
DUB-PWR	10	Power Meter Set Up	17
Power Meter Anatomy	10	Przygotowanie miernika mocy 파워미터 설정 Indstilling af effektmåleren Seřízení měřiče výkonu Настройка измерителя мощности Pornirea contorului de putere Ρύθμιση μετρητή δύναμης	
Budowa miernika mocy 파워미터 구조 Oversigt over Powermeteret (effektmåleren) Popis měřiče výkonu Строение измерителя мощности Componența contorului de putere Διάταξη μετρητή δύναμης		LED Status Indicator	18
Crankset Installation	11	Wskaźnik statusu LED LED 상태 표시기 LED-statusindikator Stavový indikátor LED Светодиодный индикатор состояния Ledul indicator de stare Ένδειξη κατάστασης LED	
Montaż zespołu korbowego 크랭크 세트 설치 Montering af kranksæt Montáž středu a klik Установка системы Montarea pedalierului Τοποθέτηση δισκοβραχίονα			

Pairing	19	DUB-PWR Battery	26
Parowanie		Bateria DUB-PWR	
페어링		DUB-PWR 배터리	
Parring		DUB-PWR-batteri	
Spárování		Baterie pro typ DUB-PWR	
Сопряжение		Батарея измерителя DUB-PWR	
Asocierea		Bateria DUB-PWR	
Δημιουργία ζεύγους		Μπαταρία DUB-PWR	
DUB-PWR Setup Calibration	20	Spider Power Meter Battery Replacement	27
Kalibracja ustawień DUB-PWR		Wymiana akumulatora w mierniku mocy w pająku	
DUB-PWR 설정 교정		스파이더 파워미터 배터리 교체	
DUB-PWR-opsætning til kalibrering		Udskiftning af batteri i effektmåler til spider	
Kalibrace nastavení pro typ DUB-PWR		Výměna baterie v měřiči výkonu	
Калибровка подгонки DUB-PWR		v ravouku	
Calibrarea de instalare a contorului de putere DUB-PWR		Замена батареи измерителя мощности на крестовине-пауке	
Βαθμονόμηση διαμόρφωσης DUB-PWR		Înlocuirea bateriei contorului de putere pentru spider	
Zeroing Procedure	21	Αντικατάσταση μπαταρίας μετρητή δύναμης αστεριού	
Procedura zerowania		DUB-PWR Battery Replacement	28
영점 조정 절차		Wymiana baterii DUB-PWR	
Procedure for nulstilling		DUB-PWR 배터리 교체	
Postup vynulování		Udskiftning af DUB-PWR-batteri	
Процедура установки на нуль		Výměna baterie v typu DUB-PWR	
Procedura de aducere la zero		Замена батареи измерителя DUB-PWR	
Διαδικασία μηδενισμού		Înlocuirea bateriei la DUB-PWR	
Magic Zero	22	Αντικατάσταση μπαταρίας DUB-PWR	
Manual Zero	23	Chainring Installation	31
Zerowanie ręczne (Manual Zero)		Montáž koła zębatego łańcucha	
수동 영점 조정		체인링 설치	
Manuel nulstilling		Montering af klinge	
Ruční vynulování		Montáž převodníku	
Режим ручной установки на нуль		Установка передней звезды	
Manual Zero		Montarea foii pedaliere	
Μη αυτόματος μηδενισμός		Τοποθέτηση δακτυλίου αλυσίδας	
Battery Overview	24	Integrated Power Meter/Chainring Installation	31
Omówienie akumulatora		Zintegrowany miernik mocy / Montaż zębatki	
배터리 개요		일체형 파워미터/체인링 설치	
Overblik over batteriet		Montering af integreret effektmåler/klinge	
Kontrola baterie		Montáž integrovaného měřiče výkonu / převodníku	
Общие сведения о батарее		Установка встроенного измерителя мощности/ передней звезды	
Bateria		Montarea integrată contor de putere / foaie pedalieră	
Επισκόπηση μπαταρίας		Τοποθέτηση ενσωματωμένου μετρητή δύναμης/ δακτυλίου αλυσίδας	
Battery Safety	25		
Zasady bezpieczeństwa dotyczące baterii/ akumulatora			
배터리 안전			
Sikkerhed i forhold til batteri			
Bezpečné používání baterie			
Безопасность батареи			
Siguranța bateriei			
Ασφάλεια μπαταρίας			

Road SRAM AXS 4-Bolt Chainring Installation 32

Montaż szosowej zębatki przedniej Road SRAM AXS na 4 śruby

로드 SRAM AXS 4 볼트 체인링 설치

Montering af SRAM AXS-klinge med 4 bolte til landevejscykel

Montáž silničního převodníku SRAM AXS se 4 šrouby

Установка передней звезды системы Road SRAM AXS на 4 болтах

Montarea foii pedaliere pentru șosea SRAM AXS cu 4 șuruburi

Τοποθέτηση δακτυλίου αλυσίδας 4 μπουλονιών SRAM AXS για ποδήλατα δρόμου

Knurled Edge Chainring Nut Installation 34

Montaż radełkowanej nakrętki koła zębatego łańcucha

널리드 에지 체인링 너트 설치

Montering af klingebolt med riflet kant

Montáž matic převodníku s vroubkovaným okrajem

Установка гайки передней звезды с рифленой кромкой

Montarea piuliței cu muchie zimțuită pentru foi pedaliere

Τοποθέτηση παξιμαδιού δακτυλίου δίσκου με διάστικτη άκρη

1x Hidden Bolt Crank 36

Korba z ukrytą śrubą 1x

1x 히든 볼트형 크랭크

1x krank med skjult bolt

Jednopřevodník 1x s klikou zakrývající šroub

Болт кривошипа с потайной головкой, 1 шт.

Pedaliierul cu șurub îngropat 1x

Δισκοβραχίονας με κρυφό μπουλόνι 1x

2x Hidden Bolt Crank 37

Korba z ukrytą śrubą 2x

2x 히든 볼트형 크랭크

2x krank med skjult bolt

Dvojřevodník 2x s klikou zakrývající šroub

Болт кривошипа с потайной головкой, 2 шт.

Pedaliierul cu șurub îngropat 2x

Δισκοβραχίονας με κρυφό μπουλόνι 2x

1x Non-Hidden Bolt Crank 38

Korba z odkrytą śrubą 1x

1x 논-히든 볼트형 크랭크

1x krank med ikke-skjult bolt

Jednopřevodník 1x s klikou s volně přístupnými šrouby

Болт кривошипа без потайной головки, 1 шт.

Pedaliierul cu șurub neîngropat 1x

Δισκοβραχίονας χωρίς κρυφό μπουλόνι 1x

2x Non-Hidden Bolt Crank 39

Korba z odkrytą śrubą 2x

2x 논-히든 볼트형 크랭크

2x krank med ikke-skjult bolt

Dvojřevodník 2x s klikou s volně přístupnými šrouby

Болт кривошипа без потайной головки, 2 шт.

Pedaliierul cu șurub neîngropat 2x

Δισκοβραχίονας χωρίς κρυφό μπουλόνι 2x

Chainring Replacement 40

Wymiana koła zębatego łańcucha

체인링 교체

Udskiftning af klinge

Výměna převodníku

Замена передней звезды

Înlocuirea foii pedaliere

Αντικατάσταση δακτυλίου αλυσίδας

Maintenance 41

Konserwacja

유지 보수

Vedligeholdelse

Údržba

Обслуживание и уход

Întreținerea

Συντήρηση

Troubleshooting 43

Rozwiązywanie problemów

문제 해결

Problemløsning

Odstraňování problémů

Troubleshooting

Depanare

Αντιμετώπιση προβλημάτων

Recycling 44

Recykling

재활용

Genanvendelse

Recyklace

Утилизация

Reciclarea

Ανακύκλωση

Read the full warranty policy for your components at www.sram.com/warranty.

For information about trademarks used in this manual, visit www.sram.com/website-terms-of-use.

Pełne warunki gwarancji na komponenty można znaleźć na stronie www.sram.com/warranty.

Informacje na temat znaków towarowych stosowanych w niniejszej instrukcji można znaleźć na stronie www.sram.com/website-terms-of-use.

Læs den fulde garantipolitik for dine dele på www.sram.com/warranty.

Du kan se oplysninger om varemærker, der er anvendt i denne vejledning, på www.sram.com/website-terms-of-use.

Úplné záruční podmínky pro použité komponenty si můžete přečíst na stránce www.sram.com/warranty.

Informace o ochranných známkách použitých v této příručce najdete na stránce www.sram.com/website-terms-of-use.

Citiți politica de garanție completă pentru componentele dumneavoastră la www.sram.com/warranty.

Pentru informații referitoare la mărcile comerciale utilizate în acest manual vizitați www.sram.com/website-terms-of-use.

Διαβάστε την πλήρη πολιτική εγγύησης για τα εξαρτήματά σας στη διεύθυνση www.sram.com/warranty.

Για πληροφορίες σχετικά με τα εμπορικά σήματα που χρησιμοποιούνται σε αυτό το εγχειρίδιο, επισκεφθείτε τη διεύθυνση www.sram.com/website-terms-of-use.

Tools and Supplies

Narzędzia i materiały eksploatacyjne
툴과 장치

Værktøj og materialer
Nástroje a pomůcky

Инструменты и расходные материалы

Scule și materiale
Εργαλεία και παρεχόμενα

Highly specialized tools and supplies are required for the installation of your SRAM or Quarq components. We recommend that you have a qualified bicycle mechanic install your SRAM or Quarq components.

Do montażu komponentów SRAM lub Quarq wymaga się użycia wysoce specjalistycznych narzędzi i materiałów eksploatacyjnych. Zalecamy zlecenie montażu komponentów SRAM lub Quarq wykwalifikowanemu mechanikowi rowerowemu.

SRAM 또는 Quarq 구성품의 설치를 위해서는 고도로 전문적인 툴과 장치가 필요합니다. 숙련된 자전거 전문 정비사에게 SRAM 또는 Quarq 구성품 설치를 요청할 것을 권장합니다.

Der kræves meget specielle værktøjer og materialer til montering af dine SRAM- eller Quarq-dele. Vi anbefaler, at du får en kvalificeret cykelmekaniker til at montere dine SRAM- eller Quarq-dele.

K montáži komponent SRAM a Quarq jsou potřeba vysoce specializované nástroje a pomůcky. Montáž komponent SRAM a Quarq doporučujeme přenechat kvalifikovanému mechanikovi jízdních kol.

Для установки компонентов системы SRAM или Quarq требуются специальные инструменты и расходные материалы. Рекомендуется, чтобы установку компонентов системы SRAM или Quarq выполнял квалифицированный веломеханик.

Pentru montarea componentelor SRAM sau Quarq sunt necesare scule și materiale speciale. Recomandăm ca montarea componentelor SRAM sau Quarq să se facă de un mecanic de biciclete calificat.

Απαιτούνται εξαιρετικά εξειδικευμένα εργαλεία και εξοπλισμός για την τοποθέτηση των εξαρτημάτων SRAM ή Quarq. Συνιστούμε να γίνεται η τοποθέτηση των εξαρτημάτων SRAM ή Quarq από επαγγελματία μηχανικό ποδηλάτων.

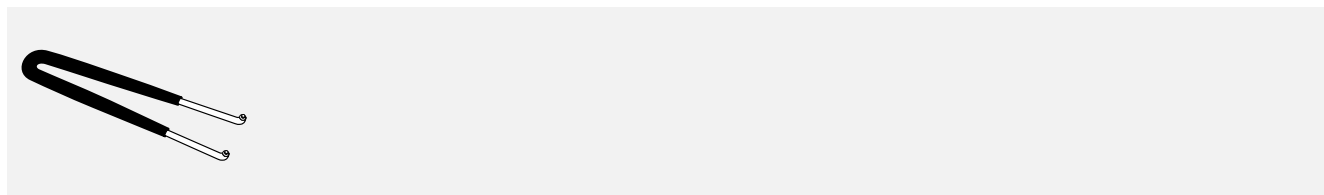

Download the SRAM AXS app, available for free in the app stores, to create your SRAM account, add your components, and customize your SRAM AXS experience.

Through the app, you will also be able to:

- Connect your components via Bluetooth to the SRAM AXS Mobile App.
- Build and personalize multiple bike profiles.
- Monitor bike performance and readiness.
- Customize component behavior to match your riding style.
- Assign custom actions to your controls.

For component customization within the SRAM AXS app, all AXS components must be paired into a single system. Procedures for pairing multiple systems, such as an AXS seatpost and AXS drivetrain, can be found in the [System Pairing](#) section.

For optimal system performance and compatibility make sure you have installed the latest version of the SRAM AXS app and component firmware. Firmware updates are performed through the app.

Pobierz aplikację AXS firmy SRAM dostępną bezpłatnie w sklepach z aplikacjami i skorzystaj z niej, aby utworzyć swoje konto SRAM, dodać swoje komponenty i dostosować SRAM AXS do swoich upodobań.

Aplikacja umożliwi także następujące działania:

- Podłączenie komponentów za pośrednictwem Bluetooth do mobilnej aplikacji SRAM AXS.
- Utworzenie i personalizację wielu profili roweru.
- Monitorowanie działania roweru i jego gotowości do użycia.
- Dostosowanie sposobu działania komponentów, aby odpowiadał indywidualnemu stylowi jazdy.
- Przypisanie kontrolkom indywidualnie zdefiniowanych działań.

Aby możliwe było dostosowanie do indywidualnych potrzeb komponentów w aplikacji SRAM AXS, wszystkie komponenty AXS muszą być sparowane w ramach jednego systemu. Procedury parowania wielu systemów, np. sztycy AXS i układu napędowego AXS, znaleźć można w sekcji [Parowanie systemu](#).

Dla zapewnienia optymalnego działania systemu i kompatybilności upewnij się, że masz zainstalowaną najnowszą wersję aplikacji SRAM AXS i oprogramowania firmware komponentów. Aktualizacji oprogramowania firmware dokonuje się poprzez aplikację.

Download SRAM AXS-appen, der kan fås gratis i app-butikkerne, for at oprette din SRAM-konto, tilføje dine komponenter og tilpasse din SRAM AXS-oplevelse.

Med denne app kan du:

- Forbinde dine komponenter via Bluetooth til SRAM AXS-mobilappen.
- Oprette og tilpasse flere cykelprofiler.
- Overvåge cyklens ydeevne og parathed.
- Tilpasse komponentadfærden, så den matcher din kørestil.
- Tildele brugerdefinerede handlinger til dine styringer.

For tilpasning af komponenter med SRAM AXS-appen skal alle AXS-komponenter parres sammen for at oprette et enkelt system. Procedurer for pairing af flere systemer, såsom en AXS-sadelpind og AXS-drivstreng, kan findes i afsnittet [Systemparring](#).

For at opnå optimal systemydelse og kompatibilitet skal du sørge for at have installeret den seneste version af SRAM AXS-appen og komponentfirmwaren. Firmwareopdateringer udføres gennem appen.

Stáhněte si aplikaci SRAM AXS, dostupnou zdarma v online obchodech s aplikacemi. V ní si můžete vytvořit osobní účet SRAM, přidávat různé komponenty nebo si přizpůsobit prostředí SRAM AXS.

V aplikaci můžete provádět také následující akce:

- Připojení komponentů Bluetooth k mobilní aplikaci SRAM AXS.
- Vytvoření a přizpůsobení více profilů kol.
- Sledování připravenosti a jízdních vlastností kola.
- Individuální přizpůsobení komponentů vašemu jízdnímu stylu.
- Přiřazení vlastních akcí k ovládacím prvkům.

Aby bylo možné v aplikaci SRAM AXS provést přizpůsobení komponent, musejí být všechny komponenty AXS spárovány v rámci jednoho systému. Postupy pro spárování více systémů, například sedlovky AXS a pohonu AXS, najdete v oddílu [Párování systému](#).

Chcete-li zajistit optimální výkon a kompatibilitu systému, mějte vždy nainstalovanou nejnovější verzi aplikace SRAM AXS a firmwaru komponentů. Aktualizace firmwaru se provádějí v aplikaci.

Aplicatia SRAM AXS, disponibilă gratuit la magazinele de aplicații, poate fi utilizată pentru a crea un cont propriu SRAM, a adăuga componente și a personaliza experiența SRAM AXS.

Cu ajutorul aplicației va fi posibil să:

- Conectați componentele prin Bluetooth la aplicația mobilă SRAM AXS.
- Creați și să personalizați profiluri de biciclete multiple.
- Monitorizați performanțele și starea bicicletelor.
- Personalizați comportamentul componentelor pentru a-i adapta stilului dumneavoastră de mers cu bicicleta.
- Alocați acțiuni personalizate la comenzile pe care le aveți.

Pentru personalizarea componentelor în cadrul aplicației SRAM AXS, toate componentele AXS trebuie să fie asociate într-un singur sistem. Procedurile de asociere a unor sisteme multiple, cum sunt o tijă de șă AXS și un sistem de acționare AXS, pot fi găsite în secțiunea [Asocierea sistemului](#).

Pentru performanțe și compatibilitate optime ale sistemului, asigurați-vă că ați instalat cele mai recente versiuni ale aplicației SRAM AXS și firmware-ului componentelor. Actualizările de firmware sunt efectuate prin intermediul aplicației.

Κατεβάστε την εφαρμογή SRAM AXS, διαθέσιμη δωρεάν στα καταστήματα εφαρμογών κινήτων συσκευών, για να δημιουργήσετε το λογαριασμό σας SRAM, να προσαρμόσετε τα εξαρτήματα σας, και για να εξατομικεύσετε την εμπειρία SRAM AXS.

Μέσω της εφαρμογής, θα μπορείτε επίσης να:

- Συνδέετε τα εξαρτήματά σας μέσω Bluetooth με την εφαρμογή για κινητές συσκευές SRAM AXS.
- Συναρμολογείτε και να εξατομικεύετε πολλαπλά προφίλ ποδηλάτων.
- Παρακολουθείτε την απόδοση και την ετοιμότητα του ποδηλάτου.
- Προσαρμόζετε τη συμπεριφορά των εξαρτημάτων για να αντιστοιχεί στο στυλ της ποδηλασίας σας.
- Αντιστοιχείτε προσαρμοσμένες ενέργειες στα χειριστήριά σας.

Για προσαρμογή εξαρτημάτων εντός της εφαρμογής SRAM AXS, πρέπει να δημιουργηθεί ζεύγος όλων των εξαρτημάτων AXS σε ένα ενιαίο σύστημα. Οι διαδικασίες για τη δημιουργία ζεύγους πολλαπλών συστημάτων, όπως λαϊμός σέλας AXS και διάταξη μετάδοσης κίνησης AXS, βρίσκονται στην ενότητα [Δημιουργία ζεύγους συστήματος](#).

Για βέλτιστη απόδοση και συμβατότητα συστήματος, βεβαιωθείτε ότι έχετε εγκαταστήσει την πιο πρόσφατη έκδοση της εφαρμογής SRAM AXS και υλικολογισμικού εξαρτημάτων. Οι ενημερώσεις του υλικολογισμικού εκτελούνται μέσω της εφαρμογής.

앱 스토어에서 무료로 제공되는 SRAM AXS 앱을 다운로드하여 SRAM 계정을 만들고, 구성품을 추가하고, SRAM AXS 환경을 사용자 지정하세요.

앱을 통해 다음과 같은 작업도 수행할 수 있습니다

- 블루투스를 통해 SRAM AXS 모바일 앱에 구성품 연결
- 여러 자전거 프로필 생성 및 개인 설정
- 자전거 성능 및 준비 수준 모니터링
- 주행 스타일에 맞게 구성품 동작 사용자 지정
- 사용자 지정 행동을 컨트롤에 할당

SRAM AXS 앱에서 구성품을 사용자 지정하려면 모든 AXS 구성품을 하나의 시스템에 페어링해야 합니다. AXS 시트 포스트 및 AXS 구동계 같은 여러 시스템을 페어링하는 절차는 [시스템 페어링](#) 섹션에서 확인할 수 있습니다.

시스템 성능과 호환성을 최적화하려면 SRAM AXS 앱과 구성 요소 펌웨어의 최신 버전을 설치해야 합니다. 펌웨어는 앱을 통해 업데이트됩니다.

Загрузите приложение SRAM AXS, которое бесплатно доступно в магазинах приложений, чтобы создать учетную запись, добавить компоненты и индивидуально настроить взаимодействие с SRAM AXS.

С помощью приложения можно делать следующее.

- Подключать компоненты по Bluetooth к мобильному приложению SRAM AXS.
- Создавать и персонализировать несколько профилей велосипеда.
- Вести мониторинг эксплуатационных характеристик и готовности велосипеда.
- Индивидуально настраивать поведение компонентов под свой стиль езды.
- Назначать элементам управления собственные действия.

Для индивидуальной настройки компонентов в приложении SRAM AXS все компоненты AXS должны быть сопряжены в единую систему. Процедуры сопряжения нескольких систем, таких как подседельный штырь AXS и привод AXS, приведены в разделе [Сопряжение системы](#).

Для обеспечения оптимальной работы и совместимости системы установите последнюю версию приложения SRAM AXS и встроенного ПО компонентов. Обновление встроенного ПО выполняется через приложение.

Product Registration

Rejestracja produktu

제품 등록

Produktregistrering

Registrace produktu

Регистрация изделия

Înregistrarea produsului

Καταχώρηση προϊόντος

For software updates and information related to your products, please register online at www.sram.com/registration/quarg.

Aby zaktualizować oprogramowanie i uzyskać informacje dotyczące produktów, proszę zarejestrować się w sieci pod adresem www.sram.com/registration/quarg.

제품과 관련된 소프트웨어의 업데이트와 정보를 받을 수 있도록 www.sram.com/registration/quarg 에서 온라인 등록을 하십시오.

For at få opdateringer af og information om software relateret til dine produkter beder vi dig registrere dig online på www.sram.com/registration/quarg

Chcete-li mít přístup k aktualizacím softwaru a k informacím týkajícím se vašich produktů, zaregistrujte se online na adrese www.sram.com/registration/quarg.

Для получения обновлений программного обеспечения и информации, связанной с вашими изделиями, зарегистрируйтесь на сайте www.sram.com/registration/quarg.

Pentru actualizări software și informații legate de produsele noastre înregistrați-vă online la www.sram.com/registration/quarg

Για ενημερώσεις λογισμικού και πληροφορίες σχετικά με τα προϊόντα σας, εγγραφείτε ηλεκτρονικά στη διεύθυνση www.sram.com/registration/quarg.

Power Meter Anatomy

Budowa miernika mocy
파워미터 구조

Oversight over Powermeteret
(effektmåleren)

Popis měřiče výkonu
Строение измерителя мощности

Componența contorului de putere

Διάταξη μετρητή δύναμης

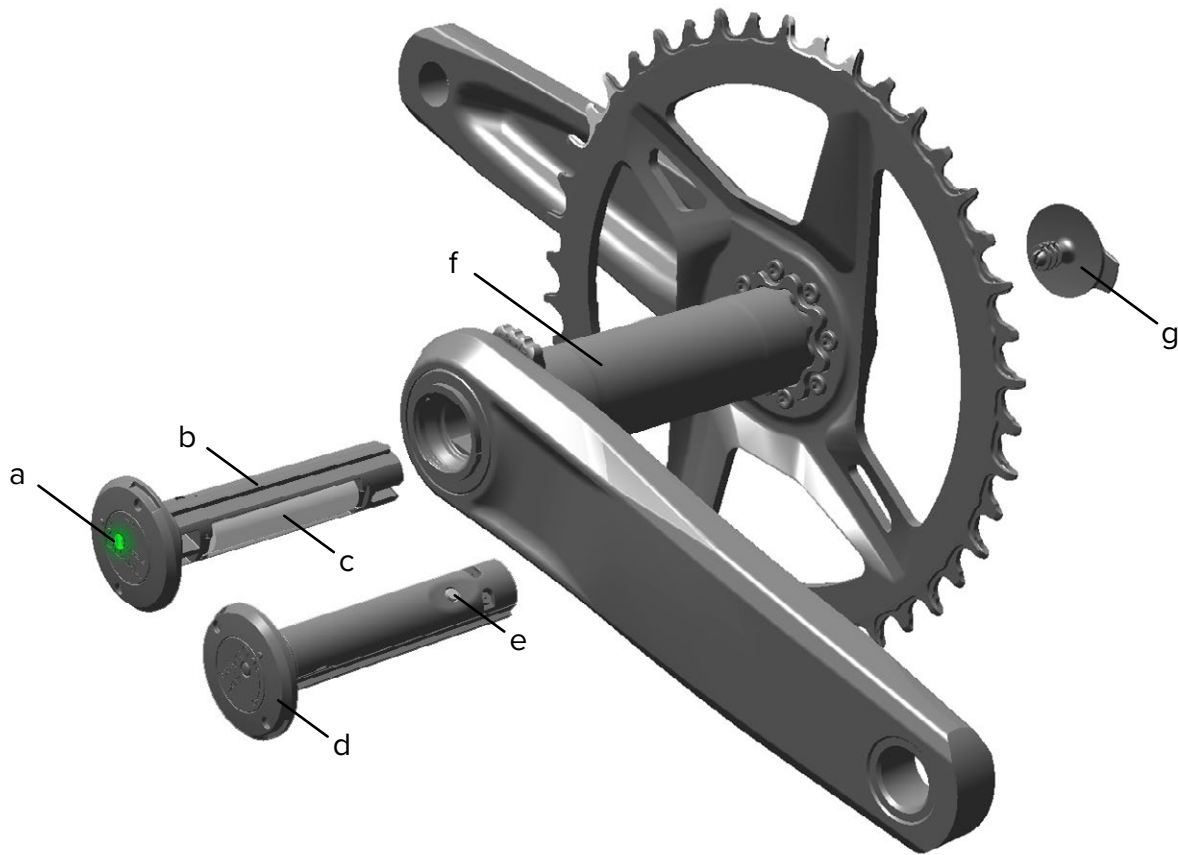

- a. LED Indicator
- b. Battery sled
- c. Battery: AAA Lithium
- d. Battery sled cap
- e. Button
- f. Power meter
- g. Logo plug

- a. Wskaźnik LED
- b. Obudowa baterii
- c. Bateria: AAA litowa
- d. Kapturek obudowy baterii
- e. Przycisk
- f. Miernik mocy
- g. Zaslepka z logo

- a. LED 표시기
- b. 배터리 슬레드
- c. 배터리: AAA 리튬
- d. 배터리 슬레드 캡
- e. 버튼
- f. 파워미터
- g. 로고 플러그

- a. LED-indikator
- b. Batteriskinne
- c. Batteri: AAA lithium
- d. Dæksel til batteriskinne
- e. Knap
- f. Powermeter
- g. Prop med logo

- a. LED indikátor
- b. Vložka s baterií
- c. Baterie: AAA (lithiová)
- d. Krytka vložky s baterií
- e. Tlačítko
- f. Měřič výkonu
- g. Záslepka s logem

- a. Светодиодный индикатор
- b. Батарейный отсек на салазках
- c. Батарея: литиевая AAA
- d. Крышка батарейного отсека на салазках
- e. Кнопка
- f. Измеритель мощности
- g. Заглушка с логотипом

- a. Led indicator
- b. Suport culisant baterie
- c. Baterie: AAA cu litiu
- d. Capac suport culisant baterie
- e. Buton
- f. Contor de putere
- g. Capac cu logo

- a. Ενδεικτική λυχνία LED
- b. Θήκη μπαταρίας
- c. Μπαταρία: AAA λιθίου
- d. Καπάκι θήκης μπαταρίας
- e. Κουμπί
- f. Μετρητής δύναμης
- g. Βύσμα λογότυπου

Crankset Installation

Montaż zespołu korbowego
크랭크 세트 설치

Montering af kranksæt
Montáž středu a klik
Установка системы

Montarea pedalierului
Τοποθέτηση δισκοβραχίονα



For crankset and bottom bracket installation procedures, visit www.sram.com/service to find the user manual for your components.

After the crankset has been installed, install the Logo plug into the drive side extractor bolt, then continue to Power Meter Set up.

Aby uzyskać informacje na temat procedur montażowych zespołów korbowych i suportów, zapoznaj się z podręcznikiem użytkownika komponentów dostępnego na stronie www.sram.com/service.

Po zamontowaniu zespołu korbowego zamontuj zaślepkę z logo na śrubie ekstrakcyjnej po stronie z napędem, a następnie przejdź do konfigurowania miernika mocy.

크랭크 세트와 BB(바텀 브래킷) 설치 절차에 대해서는 www.sram.com/service에서 해당 구성품의 사용 설명서를 참고하십시오.

크랭크 세트 설치 후 구동 측 추출기 볼트에 로고 플러그를 설치한 다음 파워미터 설정을 진행하십시오.

For procedureerne for montering af kranksæt og krankboks, gå ind på www.sram.com/service for at finde brugermanualerne til dine dele.

Når kranksættet er monteret, skal proppen med logoet sættes på udtrækningsbolten på kædesiden, og derefter fortsættes indstillingen af effektmåleren.

Postupy pro montáž klik a středového složení jsou uvedeny v uživatelských příručkách pro jednotlivé komponenty, které najdete na adrese www.sram.com/service.

Po montáži klik nasadte zášlepku s logem do šroubu extraktoru na pravé straně a pokračujte nastavením měřiče výkonu.

Чтобы узнать о процедурах установки кривошипной системы и нижней каретки, посетите сайт www.sram.com/service, где приведено руководство пользователя компонентов.

После установки кривошипной системы установите заглушку с логотипом в болт экстрактора со стороны привода, затем перейдите к настройке измерителя мощности.

Pentru procedurile de montare a pedalierului și a monoblocului pedalier consultați manualele de utilizare ale componentelor, care pot fi găsite la www.sram.com/service.

După montarea pedalierului montați capacul cu logo pe partea șurubului extractor de pe partea antrenată, apoi continuați cu calibrarea contorului de putere.

Για τις διαδικασίες τοποθέτησης μεσαίας τριβής και δισκοβραχίονα, επισκεφθείτε τη διεύθυνση www.sram.com/service για να βρείτε το εγχειρίδιο χρήστη για τα εξαρτήματά σας.

Αφού τοποθετηθεί ο δισκοβραχίονας, τοποθετήστε το βύσμα λογότυπου μέσα στο μπουλόνι εξαγωγή της πλευράς μετάδοσης της κίνησης, και κατόπιν προχωρήστε στη Ρύθμιση μετρητή δύναμης.



Power Meter Anatomy

Budowa miernika mocy
파워미터 구조

Oversigt over Powermeteret
(effektmåleren)

Popis měřiče výkonu
Строение измерителя мощности

Componenta contorului de putere

Διάταξη μετρητή δύναμης

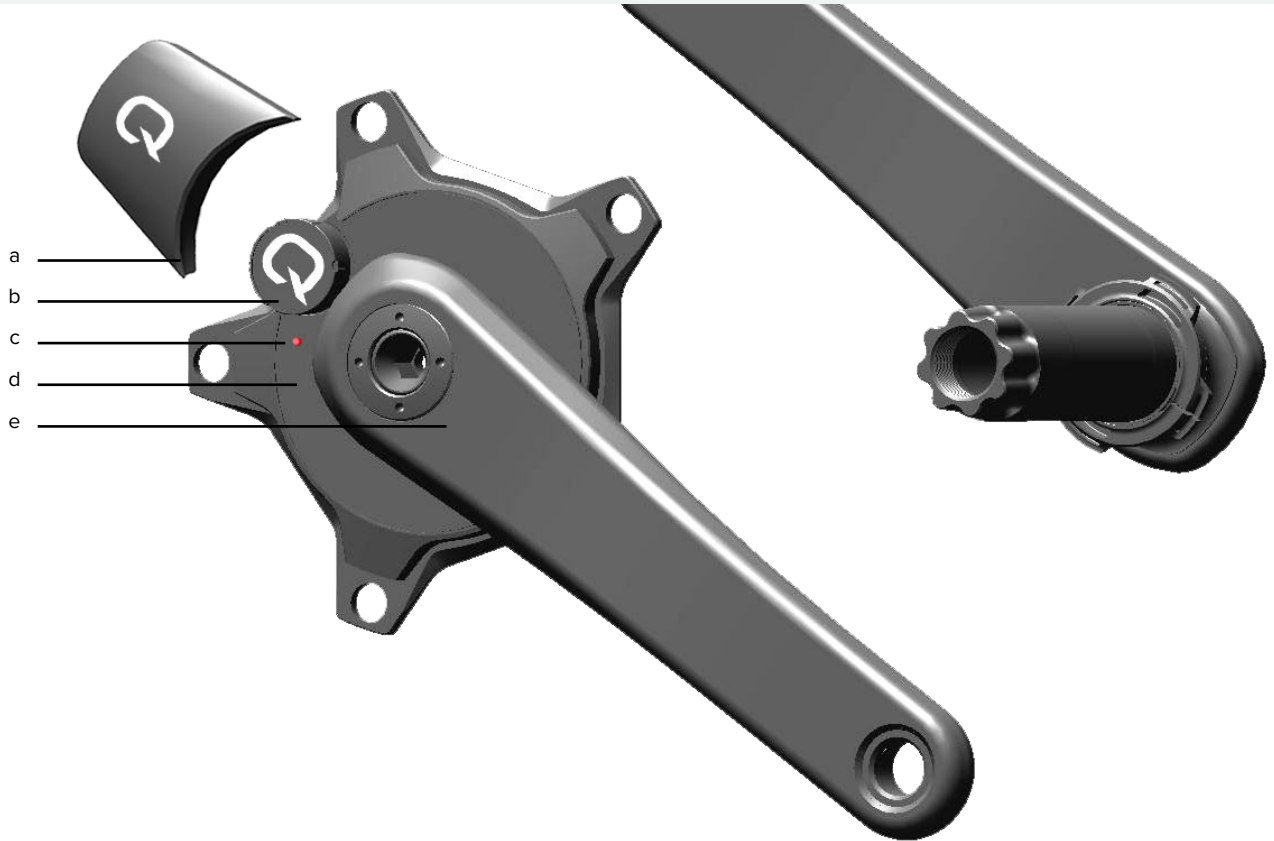

- (a) Battery cover (SRAM AXS only)
- (b) Battery cap
- (c) LED status indicator
- (d) Power meter spider
- (e) Crank arm

- (a) Pokrywa akumulatora (dotyczy jedynie SRAM AXS)
- (b) Kapturek akumulatora
- (c) Wskaźnik statusu LED
- (d) Pająk miernika mocy
- (e) Ramię korby

- (a) 배터리 커버 (SRAM AXS만 해당)
- (b) 배터리 캡
- (c) LED 상태 표시기
- (d) 파워미터 스파이더
- (e) 크랭크암

- (a) Batteridæksel (kun SRAM AXS)
- (b) Batterilåg
- (c) LED-statusindikator
- (d) Rotor til effektmåler
- (e) Pedalarm

- (a) Kryt baterie (pouze SRAM AXS)
- (b) Krytka baterie
- (c) Stavový indikátor LED
- (d) Pavouk měřiče výkonu
- (e) Klika

- (a) Крышка батареи (только для SRAM AXS)
- (b) Крышка батарейного отсека
- (c) Светодиодный индикатор состояния
- (d) Крестовина-паук измерителя мощности
- (e) Шатун

- (a) Carcasă baterie (numai pentru SRAM AXS)
- (b) Capac baterie
- (c) Led indicator de stare
- (d) Spider contor de putere
- (e) Braț pedalier

- (a) Κάλυμμα μπαταρίας (μόνο SRAM AXS)
- (b) Καπάκι μπαταρίας
- (c) Ένδειξη κατάστασης LED
- (d) Αστέρι μετρητή δύναμης
- (e) Μανιβέλα

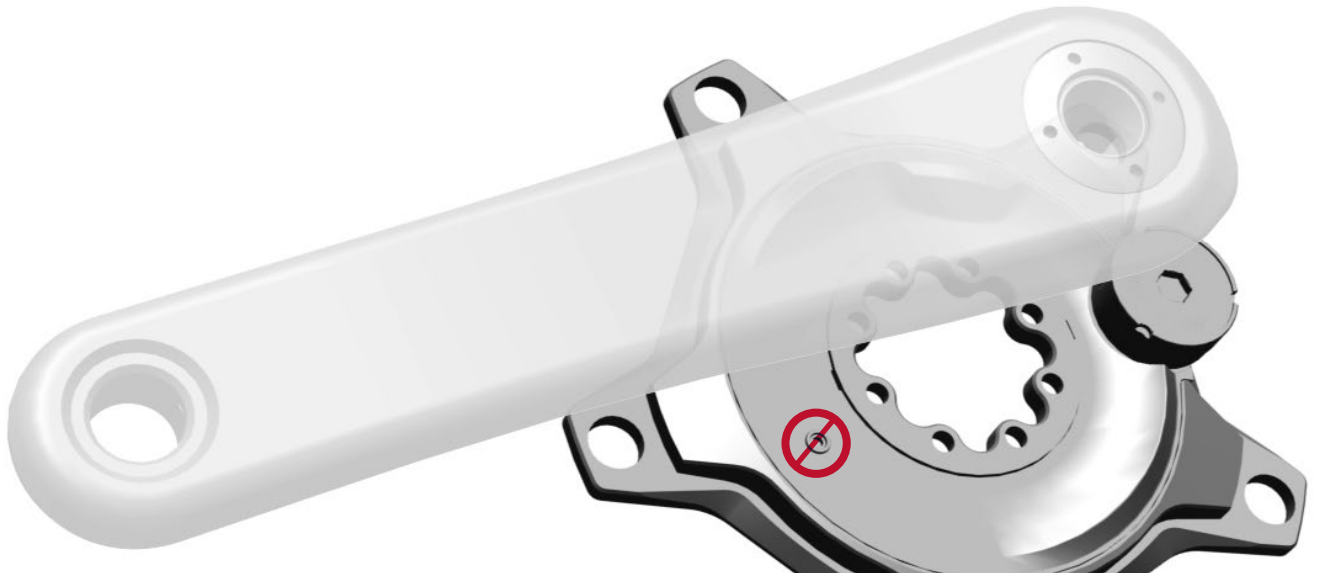

NOTICE

Do not attempt to access the small hole on the face of the power meter opposite the battery compartment. It does not provide any user accessible functionality, and damage to the port will compromise the water resistance of the power meter.

Damage to the power meter as a result of tampering will not be covered under warranty.

BEMÆRK

Prøv ikke at få adgang til det lille hul foran på effektmåleren over for batterirummet. Det indeholder ikke nogen funktioner, der er tilgængelige for brugeren, og hvis porten beskadiges, kan det ødelægge effektmålerens vandbestandighed.

Hvis effektmåleren beskadiges som følge af modificering, vil garantien ikke dække.

NOTĂ

Nu încercați să accesați micul orificiu de pe fața contorului de putere, în poziție opusă față de compartimentul bateriei. Nu oferă funcții accesibile de utilizator și deteriorarea orificiului poate afecta etanșeitatea la apă a contorului de putere.

Deteriorarea contorului de putere ca urmare a intervenției utilizatorului nu este acoperită de garanție.

UWAGA

Nie próbuj uzyskać dostępu do małego otworu na powierzchni miernika zasilania znajdującego się naprzeciw komory akumulatora. Nie spełnia on funkcji, która mogłaby być kontrolowana przez użytkownika, a uszkodzenie portu naruszy wodoodporność miernika zasilania.

Gwarancja nie obejmuje uszkodzeń miernika zasilania spowodowanych niedopuszczalnymi zabiegami.

UPOZORNĚNÍ

Nepokoušejte se zasouvat předměty do malého otvoru na povrchu měřiče výkonu proti schránce pro baterii. Neplní žádnou uživatelskou funkci a poškození otvoru poruší vodotěsnost měřiče výkonu.

Poškození měřiče výkonu neodborným zásahem není kryto zárukou.

ΠΡΟΕΙΔΟΠΟΙΗΣΗ

Μην επιχειρήσετε να έχετε πρόσβαση στην μικρή τρύπα στην πρόσοψη του μετρητή δύναμης απέναντι από τον θάλαμο μπαταριών. Δεν παρέχει καμία λειτουργία προσβάσιμη από το χρήστη, ενώ ζημιά της θύρας θα υποβαθμίσει την ανθεκτικότητα στο νερό του μετρητή δύναμης.

Ζημιά του μετρητή δύναμης λόγω παραβίασης δεν καλύπτεται από την εγγύηση.

주의

배터리 실 반대쪽에 있는 파워미터 표면의 작은 구멍을 사용하지 마십시오. 이 구멍은 사용자가 이용할 수 있는 기능을 제공하지 않으며 포트가 손상되면 파워미터의 방수 기능이 저하됩니다.

부당 사용으로 인한 파워미터 손상은 제품 보증 적용 대상이 되지 않습니다.

ПРИМЕЧАНИЕ

Не пытайтесь получить доступ к небольшому отверстию на лицевой стороне измерителя мощности напротив батарейного отсека. Он не предоставляет никаких доступных пользователю функций, а в случае повреждения порта ухудшится водонепроницаемость измерителя мощности.

Гарантия не распространяется на повреждения измерителя мощности в результате ненадлежащего нарушения целостности.

Spider Removal/Installation

Demontaž/Montaž pająka
스파이더 분리 및 설치

Afmontering/montering af roteren
Demontáž/montáž pavouku
Снятие/установка крестовины-паука

Demontarea/montarea spiderului
Αφαίρεση/ Τοποθέτηση αστεριού



NOTICE

Ensure the T20 TORX® driver is seated squarely in the bolt head when loosening or tightening bolts to avoid stripping the bolt heads.

UWAGA

Aby uniknąć uszkodzenia łba śruby, podczas jej luzowania i dokręcania należy być pewnym, że T20 TORX jest dokładnie osadzony w łbie śruby.

주의

볼트의 마모를 방지하기 위해 볼트를 조이거나 풀 때 볼트 헤드에 T20 TORX 드라이버가 바로 자리 잡도록 하십시오.

BEMÆRK

Sørg for, at T20 TORX-bit'en sidder godt i bolthovedet, når bolte løsnes eller spændes for at undgå at ødelægge bolthovederne.

UPOZORNĚNÍ

Při utahování a povolování šroubů musí být šroubovák T20 TORX nasazen vždy kolmo k hlavě šroubu, aby nedošlo k poničení hlavy šroubu.

ПРИМЕЧАНИЕ

Чтобы не повредить головки болтов, при их ослаблении или затяжке держите отвертку T20 TORX под прямым углом относительно головки болта.

NOTĂ

La desfacerea și strângerea șuruburilor, pentru a nu rupe filetul asigurați-vă că cheia T20 TORX se așază drept pe capul șurubului.

ΠΡΟΕΙΔΟΠΟΙΗΣΗ

Βεβαιωθείτε ότι ο οδηγός T20 TORX εδράζεται σωστά στην κεφαλή του μπουλονιού όταν χαλαρώνετε ή σφίγγετε μπουλόνια για να αποφύγετε την απογύμνωση των κεφαλών των μπουλονιών.

2

Spray isopropyl alcohol on the spider mounting surface, and clean the interface bolt holes with a rag and cotton swab.

Spryskaj powierzchnię montowania pająka otworzy do wkręcania śrub alkoholem izopropylowym i wyczyść szmatką oraz bawełnianym wacikiem.

스파이더의 설치면에 이소프로필 알코올을 뿌린 천과 면봉으로 접합부 볼트 구멍을 청소하십시오.

Spray isopropylalkohol på monteringsoverfladen af roteren, rengør bolthullerne på kontaktfladerne med en klud og en vatpind.

Nastříkejte na montážní plochu pavouku izopropylalkohol a hadříkem očistěte otvory pro šrouby i jejich okolí.

Распылите изопропиловый спирт на монтажную поверхность крестовины-паука и очистите места стыковки отверстий для болтов с помощью тряпки и ватной палочки.

Pulverizați cu alcool izopropilic suprafața de montare a spiderului și curățați găurile șuruburilor interfeței cu o cârpă și un bețișor cu vată.

Ψεκάστε ισοπροπιλική αλκοόλη στην επιφάνεια στερέωσης του αστεριού του μετρητή και καθαρίστε τις τρύπες των μπουλονιών της διασύνδεσης με πανί και μπατονέτα.



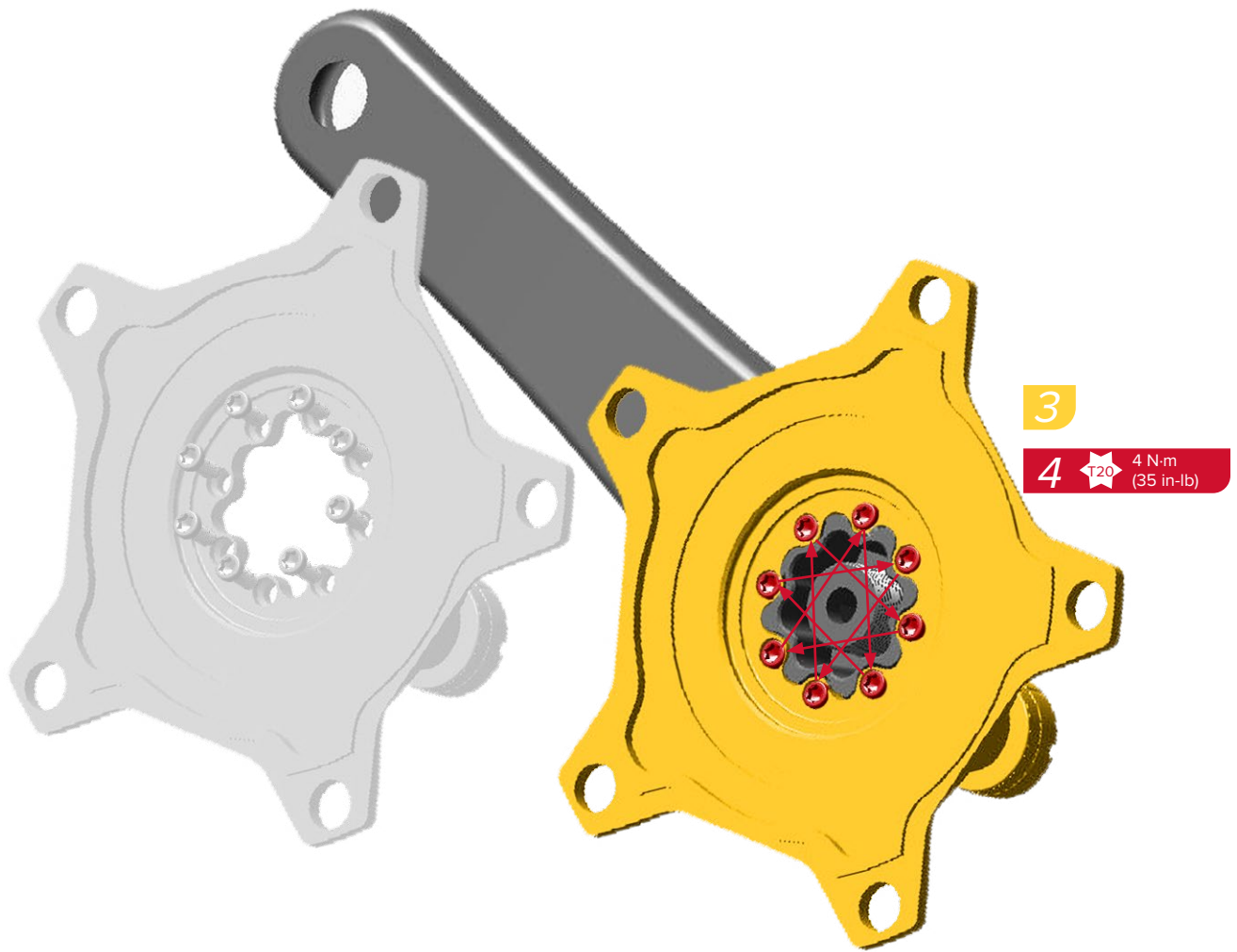

Install the spider onto the drive side crank arm with the new mounting hardware. Tighten the mounting bolts 1 turn in an alternating sequence until a torque of 4 N-m (35 in-lb) is achieved for each bolt.

Zamontuj pająka do korby po stronie z napędem, używając nowych części montażowych. Dokręcaj naprzemiennie śruby mocujące, wykonując po jednym obrocie aż do uzyskania momentu 4 N-m dla każdej śruby.

스파이더를 새 마운팅 하드웨어와 함께 구동측 크랭크암에 설치하십시오. 각각의 볼트가 4 N-m의 토크로 조여질 때까지 번갈아 가면서 마운팅 볼트를 조여 주십시오.

Monter rotoren på pedalarmen på kædesiden med det nye hardware til monteringen. Spænd monteringsboltene 1 omgang skiftevis, indtil hver bolt har et spændingsmoment på 4 N-m.

Na kliku na straně pohonu namontujte pavouk s použitím nového spojovacího materiálu. Střídavě utahujte upevňovací šrouby vždy o 1 otáčku, dokud u všech šroubů nedosáhnete utahovacího momentu 4 N-m.

С помощью нового монтажного оборудования установите крестовину-паука на шатун с приводной стороны. Попеременно затягивайте монтажные болты на 1 оборот, пока для каждого болта не будет достигнут крутящий момент 4 Н·м.

Montați spiderul pe brațul pedalierei de pe partea acționată a bicicletei cu șuruburile noi. Strângeți șuruburile de fixare 1 tură în secvență alternativă până când se atinge cuplul de 4 N-m la fiecare șurub.

Τοποθετήστε το αστέρι του μετρητή στη μανιβέλα της πλευράς μετάδοσης της κίνησης με τα καινούρια υλικά στερέωσης. Σφίξτε τα μπουλόνια στερέωσης 1 στροφή το καθένα διαδοχικά μέχρι να επιτευχθεί ροπή στρέψης 4 N-m για κάθε μπουλόνι.



Install
Montuj
설치

Monter
Namontovat
Установить

Montare
Τοποθετήση



Torque
Wartość momentu
토크

Spænd
Utahovací moment
Затянуть

Cuplu de strângere
Ροπή

Crankset Installation

Montaż zespołu korbowego
크랭크 세트 설치

For crankset and bottom bracket installation procedures, visit www.sram.com/service to find the user manual for your components.

After the crankset has been installed, continue to Power Meter Set up.

NOTICE

Ensure the power meter spider does not contact the bottom bracket or frame when installed.

Aby uzyskać informacje na temat procedur montażowych zespołów korbowych i suportów, zapoznaj się z podręcznikiem użytkownika komponentów dostępnego na stronie www.sram.com/service.

Po zamontowaniu zespołu korbowego przejdź do konfigurowania miernika mocy.

UWAGA

Upewnij się, że po zamontowaniu pająk miernika mocy nie styka się z suportem ani ramą.

크랭크셋과 하부 브래킷 설치 절차에 대해서는 www.sram.com/service에서 해당 구성품의 사용 설명서를 참고하십시오.

크랭크셋 설치 후 파워미터 설정을 진행하십시오.

주의

파워미터 스파이더가 설치된 후 하부 브래킷이나 프레임에 닿지 않도록 하십시오.

Montering af kranksæt
Montáž středu a klik
Установка системы

For procedureerne for montering af kranksæt og krankboks, gå ind på www.sram.com/service for at finde brugermanualerne til dine dele.

Når kranksættet er monteret, fortsæt da indstillingen af effektmåleren.

BEMÆRK

Sørg for, at effektmålerens rotor ikke har kontakt med krankboksen eller rammen, når den er monteret.

Postupy pro montáž klik a středového složení jsou uvedeny v uživatelských příručkách pro jednotlivé komponenty, které najdete na adrese www.sram.com/service.

Po montáži klik pokračujte nastavením měřiče výkonu.

UPOZORNĚNÍ

Zkontrolujte, zda pavouk měřiče výkonu po namontování nepřichází do kontaktu se středovým složením nebo rámem.

Чтобы узнать о процедурах установки кривошипной системы и нижней каретки, посетите сайт www.sram.com/service, где приведены руководства пользователя для компонентов.

После установки кривошипной системы переходите к настройке измерителя мощности.

ПРИМЕЧАНИЕ

Крестовина-паук измерителя мощности после установки не должна касаться нижней каретки или рамы.

Montarea pedalierului
Τοποθέτηση δισκοβραχίονα

Pentru procedurile de montare a pedalierului și a monoblocului pedalier consultați manualele de utilizare ale componentelor, care pot fi găsite la www.sram.com/service.

După montarea pedalierului continuați cu calibrarea contorului de putere.

NOTĂ

Asigurați-vă la că la montare spiderul contorului de putere nu vine în contact cu monoblocul pedalier sau cadrul bicicletei.

Για τις διαδικασίες τοποθέτησης μεσαίας τριβής και δισκοβραχίονα, επισκεφθείτε τη διεύθυνση www.sram.com/service για να βρείτε το εγχειρίδιο χρήστη για τα εξαρτήματά σας.

Αφού τοποθετηθεί ο δισκοβραχίονας, προχωρήστε στη Διαμόρφωση μετρητή δύναμης.

ΠΡΕΙΔΟΠΟΙΗΣΗ

Βεβαιωθείτε ότι ο δίσκος του μετρητή δύναμης δεν έρχεται σε επαφή με τη μεσαία τριβή ή τον σκελετό όταν τοποθετείται.

Power Meter Set Up

Przygotowanie miernika mocy
파워미터 설정

Indstilling af effektmåleren
Seřízení měřiče výkonu
Настройка измерителя мощности

Pornirea contorului de putere
Ρύθμιση μετρητή δύναμης

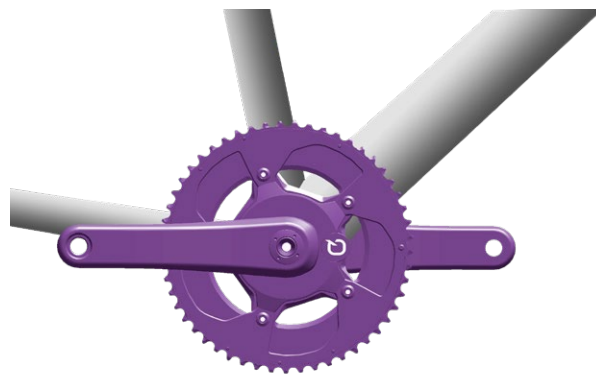
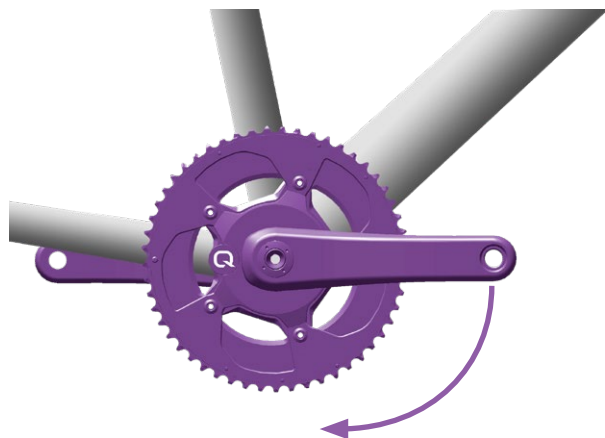

Rotate the crank arm half a rotation and stop to turn the SRAM AXS or Quarq power meter ON.

Aby włączyć SRAM AXS lub miernik mocy Quarq, obróć ramię korby o pół obrotu i zatrzymaj je.

크랭크암을 반 바퀴 돌린 후 멈추면 SRAM AXS 또는 Quarq 파워미터가 켜집니다.

Drej pedalarmen en halv omgang og stop den for at tænde for SRAM AXS eller Quarq-effektmåleren.

Modul SRAM AXS nebo měřič výkonu Quarq zapnete tak, že otočíte klikou o půl otáčky a zastavíte.

Поверните шатун на пол-оборота и остановите, после чего включите измеритель мощности SRAM AXS или Quarq.

Pentru a PORNI contorul de putere SRAM AXS sau Quarq rotiți brațul pedaliier o jumătate de rotație și opriți-l.

Περιστρέψτε τη μανιβέλα μισή στροφή και σταματήστε για να ΕΝΕΡΓΟΠΟΙΗΣΕΤΕ το SRAM AXS ή τον μετρητή δύναμης Quarq.



Adjust
Reguluj
조정

Juster
Nastavit
Отрегулировать

Reglare
Προσαρμόζω

LED Status Indicator

Wskaźnik statusu LED
LED 상태 표시기

LED-statusindikator
Stavový indikátor LED

Светодиодный индикатор состояния

Ledul indicator de stare
Ένδειξη κατάστασης LED



Long blink = Power on, battery good



Długi impuls świetlny = Urządzenie włączone, poziom naładowania akumulatora wysoki

길게 깜빡임 = 전원 켜짐, 배터리 양호

Langt blink = Tændt, batteriets status god

Dlouhé bliknutí = napájení je zapnuto, dobrý stav baterie

Мигание с длинными интервалами = питание включено, достаточный заряд батареи

Clipire lentă = alimentare pornită, baterie bună

Μακρά αναλαμπή = Ενεργοποιημένος, καλή μπαταρία

Long blink = Power on, battery low



Długi impuls świetlny = Urządzenie włączone, poziom naładowania akumulatora niski

길게 깜빡임 = 전원 켜짐, 배터리 부족

Langt blink = Tændt, batteriets status dårlig

Dlouhé bliknutí = napájení je zapnuto, nízký stav nabití baterie

Мигание с длинными интервалами = питание включено, низкий заряд батареи

Clipire lentă = alimentare pornită, nivel scăzut baterie

Μακρά αναλαμπή = Ενεργοποιημένος, χαμηλή μπαταρία

5 rapid blinks = Power on, battery critical



5 szybkich impulsów świetlnych = Urządzenie włączone, poziom naładowania akumulatora krytycznie niski

다섯 번 빠르게 깜빡임 = 전원 켜짐, 배터리 매우 부족

5 hurtige blink = Tændt, batteriet kritisk

5 rychlých bliknutí = napájení je zapnuto, kritický stav baterie

5 миганий с короткими интервалами = питание включено, критически низкий заряд батареи

5 clipiri rapide = alimentare pornită, nivel baterie critic

5 γρήγορες αναλαμπές = Ενεργοποιημένος, πολύ χαμηλή μπαταρία

Long blink = Zeroing successful



Długi impuls świetlny = Zerowanie zakończone pozytywnie

길게 깜빡임 = 영점 조정 성공

Langt blink = Nulstilling foretaget

Dlouhé bliknutí = úspěšné vynulování

Мигание с длинными интервалами = установка на нуль выполнена успешно

Clipire lentă = aducere la zero efectuată cu succes

Μακρά αναλαμπή = Μηδενισμός επιτυχής

Long blink = Zeroing failed



Długi impuls świetlny = Zerowanie nie powiodło się

길게 깜빡임 = 영점 조정 실패

Langt blink = Nulstilling mislykkedes

Dlouhé bliknutí = neúspěšné vynulování

Мигание с длинными интервалами = не удалось выполнить установку на нуль

Clipire lentă = aducere la zero nereușită

Μακρά αναλαμπή = Μηδενισμός ανεπιτυχής

Continuous slow blink = Firmware updating



Długotrwałe powolne pulsowanie = Aktualizacja oprogramowania firmowego

지속적으로 천천히 깜빡임 = 펌웨어 업데이트 중

Kontinuerligt langsomt blink = Opdaterer firmware

Trvalé pomalé blikání = aktualizace firmwaru

Непрерывное медленное мигание = обновление прошивки

Clipire lentă continuă = actualizare firmware

Διαρκής αργή αναλαμπή = Γίνεται ενημέρωση υλικολογισμικού

Solid = Error



Światło stałe = Błąd

계속 켜져 있음 = 오류

Lyser vedvarende = Fejl

Trvalé svícení = chyba

Горит = ошибка

Aprins permanent = eroare

Σταθερή = Σφάλμα

Pairing

Parowanie
페어링

Parring
Spárování
Сопряжение

Asocierea
Δημιουργία ζεύγους

Consult your Bluetooth Low Energy device or ANT+ device manufacturer for pairing instructions.

Se materiale fra producenten af din Bluetooth Low Energy-enhed eller ANT+-enhed for at få anvisninger til parring.

Pentru instrucțiuni privind asocierea consultați instrucțiunile producătorului dispozitivului de energie joasă Bluetooth sau al aparatului ANT+.

NOTICE

Ensure you are at least 30 feet (10 meters) from other transmitting devices to avoid pairing with another device.

BEMÆRK

Sørg for at være mindst 10 meter væk fra andre transmitterende enheder for at undgå parring med en anden enhed.

NOTĂ

Asigurați-vă că vă aflați la o distanță de cel puțin 10 metri de alte aparate de transmisie pentru a preveni asocierea cu un alt dispozitiv.

Wskazówki dotyczące parowania uzyskać można od producenta urządzenia Bluetooth LE lub ANT+.

Spárování provedte podle pokynů výrobce používaného nízkoenergetického zařízení Bluetooth nebo ANT+ zařízení.

Συμβουλευτείτε τον κατασκευαστή της συσκευής χαμηλής ενέργειας Bluetooth ή της συσκευής ANT+ για οδηγίες δημιουργίας ζεύγους.

UWAGA

Aby uniknąć sparowania z innym urządzeniem, upewnij się, że jesteś oddalony o co najmniej 10 metrów od innych urządzeń nadawczych.

UPOZORNĚNÍ

Zkontrolujte, zda se v dosahu 10 metrů nenacházejí jiná vysílající zařízení, aby nedošlo ke spárování s jiným zařízením.

ΠΡΟΕΙΔΟΠΟΙΗΣΗ

Βεβαιωθείτε ότι βρίσκεστε τουλάχιστον σε 10 μέτρα απόσταση από άλλες συσκευές πομπούς για να αποφύγετε τη δημιουργία ζεύγους με άλλη συσκευή.

페어링에 대해서는 Bluetooth Low Energy 기기나 ANT+ 기기의 제조사에 문의하십시오.

Инструкции по сопряжению поставляются производителем устройства Bluetooth с низким энергопотреблением или устройства ANT+.

주의

다른 기기와 페어링되는 것을 방지하기 위해서 다른 기기와 적어도 30피트(10미터) 이상 거리를 두십시오.

ПРИМЕЧАНИЕ

Чтобы избежать сопряжения с другим устройством, убедитесь, что вы находитесь на расстоянии не менее 10 метров от других передающих устройств.

DUB-PWR Setup Calibration

Kalibracja ustawień DUB-PWR
DUB-PWR 설정 교정

DUB-PWR only: After installation, calibrate the power meter using the AXS App for general performance and accuracy improvements.

NOTICE

Rotate the **drive side** crankarm backwards (counterclockwise) while performing the DUB-PWR setup calibration. **Do not contact the non-drive side crankarm** during the setup calibration process.

Wyłącznie DUB-PWR: Po zamontowaniu skalibruj miernik mocy za pomocą aplikacji AXS pod kątem ogólnej wydajności i poprawy dokładności pomiarów.

UWAGA

Obróć ramię korbki **po stronie napędu** do tyłu (w kierunku przeciwnym do ruchu wskazówek zegara), dokonując kalibracji ustawień DUB-PWR. Podczas procesu kalibracji ustawień **nie ruszaj ramieniem korbki po stronie bez napędu**.

DUB-PWR에만 적용: 설치 후, 성능과 정확도 개선을 위해 AXS 앱을 사용하여 파워미터를 교정하십시오.

주의

DUB-PWR 설정 교정을 진행하는 동안 **구동축 쪽** 크랭크암을 뒷방향(반시계 방향)으로 돌려주십시오. 설정 교정이 진행되는 동안 **비구동축 크랭크암을** 만지지 마십시오.

DUB-PWR-opsætning til kalibrering

Kalibrace nastavení pro typ DUB-PWR
Калибровка подгонки DUB-PWR

Kun DUB-PWR: Efter monteringen skal du kalibrere strømmåleren ved hjælp af AXS-appen for at opnå generelle forbedringer af ydeevne og nøjagtighed.

BEMÆRK

Drej **kædesidens** krankarm bagud (mod uret), mens du udfører DUB-PWR-opsætningskalibreringen. **Berør ikke krankarmen på andet end kædesiden** under op sætningskalibreringsprocessen.

Pouze DUB-PWR: Po instalaci měřič výkonu nakalibrujte prostřednictvím aplikace AXS – tím zlepšíte jeho celkovou funkčnost a přesnost.

UPOZORNĚNÍ

Při kalibraci nastavení DUB-PWR otáčejte **pravou klikou** dozadu (proti směru hodinových ručiček). Během kalibrace nastavení **se nedotýkejte levé kliky** (strana bez pohonu).

Только DUB-PWR: После установки откалибруйте измеритель мощности, используя приложение AXS для повышения общей эффективности и точности.

ПРИМЕЧАНИЕ

При калибровке подгонки DUB-PWR поверните шатун на **приводной стороне** назад (против часовой стрелки). При калибровке подгонки **не касайтесь шатуна на бесприводной стороне**.

Calibrarea de instalare a contorului de putere DUB-PWR
Βαθμονόμηση διαμόρφωσης DUB-PWR

Numai la DUB-PWR: După montare calibrați contorul de putere cu ajutorul aplicației AXS pentru a-i îmbunătăți performanțele generale și precizia.

NOTĂ

Rotiți înapoi brațul pedaliier de pe **partea acționată** a bicicletei (în sens invers acelor de ceasornic) în timp ce efectuați calibrarea de instalare a contorului de putere DUB-PWR. **Nu contactați brațul pedaliier de pe partea reacționată** a bicicletei în timpul procesului de calibrare la instalare.

Μόνο DUB-PWR: Μετά την τοποθέτηση, βαθμονομήστε τον μετρητή δύναμης χρησιμοποιώντας την εφαρμογή AXS για γενικές βελτιώσεις απόδοσης και ακρίβειας.

ΠΡΟΕΙΔΟΠΟΙΗΣΗ

Περιστρέψτε τον δισκοβραχίονα της **πλευράς μετάδοσης της κίνησης** προς τα πίσω (αριστερόστροφα) ενώ εκτελείτε τη βαθμονόμηση διαμόρφωσης DUB-PWR. **Μην έρχεστε σε επαφή με τον δισκοβραχίονα στην πλευρά μη μετάδοσης της κίνησης** κατά τη διάρκεια της διαδικασίας βαθμονόμησης διαμόρφωσης.

Zeroing Procedure

Procedura zerowania

영점 조정 절차

The power meter can be zeroed two ways: Magic Zero, and Manual Zero.

Note: DUB-PWR can only use Manual Zero.

Magic Zero will periodically calibrate and zero the power meter during a ride. Find more information about each of the zeroing procedures on the following pages.

NOTICE

For best results, turn on Magic Zero, or perform the Manual Zero procedure before each ride.

Miernik mocy można zerować na dwa sposoby: Zerowanie Magic Zero, i zerowanie ręczne (Manual Zero).

Uwaga: DUB-PWR może wykorzystywać jedynie funkcję Manual Zero.

Funkcja Magic Zero będzie podczas jazdy okresowo kalibrować i zerować miernik mocy. Aby zapewnić sobie większą kontrolę nad wyborem czasu zerowania, wybierz opcję zerowania Manual Zero. Kolejne strony przedstawiają informacje na temat każdej z tych procedur zerowania.

UWAGA

Dla uzyskania najlepszych wyników, należy włączyć funkcję zerowania Magic Zero lub dokonać zerowania Manual Zero każdorazowo przed rozpoczęciem jazdy rowerem.

"파워미터의 영점 조정은 두가지 방법으로 할 수 있습니다. Magic Zero, Manual Zero(매직 영점 조정, 수동 영점 조정).

참고: DUB-PWR는 Manual Zero만 사용할 수 있습니다.

Magic Zero는 주행 중에 주기적으로 파워미터를 보정하고 영점 조정합니다. 영점 조정 시기를 직접 결정하고 싶다면 Manual Zero를 사용하십시오. 각 영점 조정 절차에 대한 자세한 내용은 다음 페이지에서 확인하십시오.

주의

최상의 결과를 위해서는 Magic Zero를 켜거나 라이딩을 할 때마다 Manual Zero 실시해야 합니다.

Procedure for nulstilling

Postup vynulování

Процедура установки на ноль

Effektmåleren kan nulstilles på to måder: Magic Zero, Auto Zero og Manual Zero (manuel nulstilling).

Bemærk: DUB-PWR kan kun bruge manuel nulstilling.

Magic Zero vil regelmæssigt kalibrere og nulstille effektmåleren under en tur. For at få mere kontrol over, hvornår nulstilling foregår, kan du bruge Manual Zero. Find mere information om procedurerne for nulstilling på de følgende sider.

BEMÆRK

For at få de bedste resultater bør du tænde for Magic Zero, eller foretage proceduren Manual Zero før hver tur.

K vynulování měřiče výkonu lze používat dvě funkce: Magic Zero (Magické nulování) a Manual Zero (Ruční vynulování).

Poznámka: Typ DUB-PWR může používat pouze funkci Manual Zero.

Funkce Magic Zero provádí kalibraci a vynulování měřiče výkonu pravidelně během jízdy. Chcete-li mít více kontroly nad tím, kdy k vynulování dojde, použijte funkci Manual Zero. Více informací o jednotlivých funkcích najdete na dalších stránkách.

POZNÁMKA

Nejlepší výsledků dosáhnete, když použijete funkci Magic Zero anebo když měřič vynulujete ručně před každou jízdou.

Измеритель мощности можно установить на ноль двумя способами: в режиме Magic Zero и ручном режиме (Manual Zero).

Примечание. В измерителе DUB-PWR может использоваться только ручная установка на ноль.

В режиме Magic Zero измеритель мощности периодически калибруется и устанавливается на ноль во время езды. Для увеличения контроля момента установки на ноль используется ручной режим установки на ноль. Дополнительную информацию о каждой из процедур установки на ноль см. на следующих страницах.

ПРИМЕЧАНИЕ

Для достижения наилучших результатов включается режим Magic Zero или выполняется процедура ручной установки на ноль перед каждой поездкой.

Procedura de aducere la zero

Διαδικασία μηδενισμού

Contorul de putere poate fi adus la zero în modurile următoare: Magic Zero și Manual Zero.

Notă: La DUB-PWR se poate utiliza numai Manual Zero.

Magic Zero calibrează și aduce la zero contorul de putere în timpul mersului. Pentru a avea un control mai mare asupra procedurii, utilizați Manual Zero. Mai multe informații referitoare la procedurile de aducere la zero pot fi găsite în paginile următoare.

NOTĂ

Pentru rezultate optime utilizați Magic Zero sau efectuați procedura Manual Zero înainte de începerea fiecărei curse.

Ο μετρητής δύναμης μπορεί να μηδενιστεί με δύο τρόπους: με Magic Zero, και Manual Zero (Μαγικός μηδενισμός και Μη αυτόματος μηδενισμός).

Σημείωση: Για το DUB-PWR μπορείτε να χρησιμοποιήσετε μόνο μη αυτόματο μηδενισμό.

Το Magic Zero βαθμονομεί και μηδενίζει τον μετρητή δύναμης περιοδικά κατά τη διάρκεια της ποδηλασίας. Για μεγαλύτερο έλεγχο επί του χρόνου εκτέλεσης του μηδενισμού, χρησιμοποιήστε Manual Zero. Μάθετε περισσότερες πληροφορίες σχετικά με καθεμία από τις διαδικασίες μηδενισμού στις σελίδες που ακολουθούν.

ΠΡΟΕΙΔΟΠΟΙΗΣΗ

Για βέλτιστα αποτελέσματα, ενεργοποιείτε το Magic Zero, ή εκτελείτε τη διαδικασία Manual Zero πριν από κάθε διαδρομή.

Magic Zero

Magic Zero will automatically check the calibration of your power meter periodically while riding.

Once Magic Zero is activated by turning it on in the AXS app, no input is needed from the user to calibrate the power meter.

All power meters released in 2016 and later are compatible with Magic Zero, except DUB-PWR.

Funkcja Magic Zero okresowo sprawdza automatycznie kalibrację twojego miernika mocy podczas jazdy.

Po włączeniu funkcji Magic Zero przez włączenie jej w aplikacji AXS użytkownik nie musi podejmować dalszych działań w celu skalibrowania miernika mocy.

Wszystkie mierniki mocy dostępne na rynku od roku 2016 są kompatybilne z funkcją Magic Zero, z wyjątkiem DUB-PWR.

Magic Zero는 주행 중에 파워미터의 보정 상태를 자동으로 확인합니다.

AXS 앱에서 Magic Zero를 켜서 활성화하면 사용자의 입력 없이도 파워미터가 보정됩니다.

2016년 이후에 출시된 모든 파워미터는 Magic Zero를 지원합니다.(DUB-PWR 제외)

Magic Zero vil regelmæssigt tjekke kalibrering af din effektmåler under kørsel.

Når Magic Zero er aktiveret ved at tænde den i AXS-app'en, er det ikke nødvendigt for brugere at kalibrere effektmåleren.

Alle effektmålere fra 2016 og senere og kompatible med Magic Zero, på nær DUB-PWR.

Funkce Magic Zero bude automaticky kontrolovat kalibraci vašeho měřiče výkonu pravidelně během jízdy.

Jakmile je v aplikaci AXS zapnuta a aktivována funkce Magic Zero, není ke kalibraci měřiče výkonu potřeba žádná akce uživatele.

Všechny měřiče výkonu vyrobené od roku 2016 a novější kromě typu DUB-PWR jsou kompatibilní s funkcí Magic Zero.

Режим Magic Zero автоматически контролирует калибровку измерителя мощности во время езды.

После активации режима Magic Zero путем его включения в программе AXS от пользователя не требуется никаких действий для калибровки измерителя мощности.

Все измерители мощности, выпущенные не раньше 2016 года (кроме модели DUB-PWR), совместимы с режимом Magic Zero.

Magic Zero verifică periodic, în mod automat, calibrarea contorului de putere în timpul mersului.

După activarea procedurii Magic Zero în aplicația AXS, pentru calibrarea contorului de putere nu va mai fi necesară intervenția utilizatorului.

Toate contoarele de putere produse în 2016 și ulterior sunt compatibile cu Magic Zero, excepție fiind DUB-PWR.

To Magic Zero ελέγχει αυτόματα τη βαθμονόμηση του μετρητή δύναμης περιοδικά στη διάρκεια της ποδηλασίας.

Αφού ενεργοποιηθεί το Magic Zero μέσω της σχετικής εντολής στην εφαρμογή AXS, δεν χρειάζεται καμία άλλη ενέργεια του χρήστη για να βαθμονομηθεί ο μετρητής δύναμης.

Όλοι οι μετρητές δύναμης που κυκλοφόρησαν από το 2016 και μετέπειτα είναι συμβατοί με Magic Zero, εκτός από το DUB-PWR.

Manual Zero

Zerowanie ręczne (Manual Zero)
수동 영점 조정

Perform the Manual Zero with the rider off the bike and the drive side crank arm at 6 o'clock, then use your device's "Calibrate" command to zero the power meter. The power meter will return the Zero Offset value to the cycling computer.

NOTICE

The Zero Offset takes 2-3 rides to stabilize on new power meters or newly installed chainrings. If pre- and post-ride Zero Offset values frequently vary by more than 50 points, or if day-to-day values vary widely, call Quarq customer support.

Wykonaj procedurę zerowania ręcznego, podczas której rowerzysta schodzi z roweru, a ramię korby po stronie z napędem ustawione jest w pozycji odpowiadającej godzinie szóstej, a następnie wyślij ze swojego urządzenia komendę „Kalibruj”, by wyzerować miernik mocy. Miernik mocy przekaże wartość przesunięcia zera do komputera rowerowego.

UWAGA

W przypadku nowego miernika mocy lub nowo zainstalowanych kół zębatych łańcucha stabilizacja przesunięcia zera wymaga 2-3 jazd. Gdy wartości przesunięcia zera przed jazdą i po jeździe często różnią się o więcej niż 50 punktów lub wartości w jednym dniu różnią się znacznie od wartości w kolejnym dniu, należy skontaktować się z działem obsługi klienta firmy Quarq.

Manual Zero는 자전거에서 내린 상태에서 구동측 크랭크암을 6시 방향에 두고 실행해야 하며, 기기의 “캘리브레이트” 명령을 사용하여 파워미터의 영점을 맞추십시오. 파워미터가 사이클링 컴퓨터로 영점 오프셋 값을 전송할 것입니다.

주의

새 파워미터를 사용하거나 체인링이 새로 설치된 경우 2-3회의 라이딩 후 영점 오프셋이 안정됩니다. 라이딩 전/후의 영점 오프셋 값이 50 포인트 이상 차이가 나는 경우가 자주 있거나 매일 크게 바뀐다면 Quarq 고객센터로 연락하십시오.

Manuel nulstilling

Ruční vynulování
Режим ручной установки на ноль

Foretag Manuel nulstilling, mens rytteren ikke sidder på cyklen, og pedalarmen på kædesiden er i positionen kl. 6. Brug derefter enhedens kommando "Calibrate" for at nulstille effektmåleren. Effektmåleren vil sende nulværdien til cykelcomputeren.

BEMÆRK

Hvis du har en ny effektmåler eller ny-monterede klinger, går der 2-3 ture, før nulværdien er stabiliseret. Hvis der regelmæssigt er mere end 50 mellem startværdierne før og efter ture, eller hvis værdien varierer fra dag til dag, bør du ringe til Quarqs kundeservice.

Ruční vynulování provádějte, když jezdec sesedl z kola a klika na straně pohonu je v poloze „6 hodin“. Poté měřič výkonu vynulujte pomocí příkazu „Kalibrovat“. Měřič výkonu odešle hodnotu korekce nuly zpět do cyklopočítače.

UPOZORNĚNÍ

Po montáži nového měřiče výkonu nebo nových převodníků si ustálení korekce nuly vyžádá 2–3 jízdy. Pokud se tyto hodnoty liší o více než 50 bodů nebo pokud se výrazně liší každodenní hodnoty, obraťte se na zákaznickou podporu Quarq.

Режим ручной установки на ноль (Manual Zero) используется после того, как ездок слезает с велосипеда, а шатун с приводной стороны устанавливается в положении «6 часов», затем с устройства подается команда «Калибровка», и измеритель мощности устанавливается на ноль. Измеритель мощности регистрирует значение нулевого смещения на велокомпьютере.

ПРИМЕЧАНИЕ

Для стабилизации нулевого смещения необходимо выполнить 2–3 поездки с новыми измерителями мощности или недавно установленными передними звездами. В случае если значения нулевого смещения до и после поездки постоянно отличаются более чем на 50 пунктов либо сильно отличаются ежедневные значения, обратитесь в службу поддержки Quarq.

Manual Zero

Μη αυτόματος μηδενισμός

Efectuați Manual Zero cu utilizatorul fără a sta pe bicicletă și cu brațul pedaliere de pe partea acționată a bicicletei în poziția orei 6, apoi pentru a aduce la zero contorul de putere utilizați comanda „Calibrare” a dispozitivului. Contorul de putere va transmite ciclocomputerului valoarea Deviație zero.

NOTĂ

La un contor de putere nou sau după instalarea unor foi pedaliere noi, deviația de la zero se va stabili după 2 - 3 curse. Dacă valorile deviației de la zero anterioare și ulterioare cursei diferă în mod frecvent cu mai mult de 50 de puncte sau dacă valorile zilnice diferă mult, vă rugăm să vă adresați serviciului pentru clienți de la Quarq.

Εκτελείτε τον Μη αυτόματο μηδενισμό χωρίς τον ποδηλάτη στη σέλα και τη μανιβέλα στην πλευρά μετάδοσης κίνησης στην κάθετη προς το έδαφος θέση. Κατόπιν χρησιμοποιήστε την εντολή «Βαθμονόμηση» της συσκευής σας για να μηδενίσετε τον μετρητή δύναμης. Ο μετρητής δύναμης θα μεταδώσει την τιμή Μηδενικής αντιστάθμισης στον υπολογιστή ποδηλασίας.

ΠΡΟΕΙΔΟΠΟΙΗΣΗ

Η μηδενική αντιστάθμιση χρειάζεται 2-3 βόλτες ποδηλασίας για να σταθεροποιηθεί σε καινούριους μετρητές δύναμης ή σε πρόσφατα τοποθετημένους δακτυλίους δίσκων. Αν οι τιμές Μηδενικής αντιστάθμισης πριν και μετά την ποδηλασία απέχουν πάνω από 50 μονάδες μεταξύ τους συχνά, ή αν οι καθημερινές τιμές παρουσιάζουν μεγάλη διακύμανση, καλέστε την εξυπηρέτηση πελατών της Quarq.

Battery Overview

Omówienie akumulatora
배터리 개요

Overblik over batteriet

Kontrola baterie

Общие сведения о батарее

Bateria

Επισκόπηση μπαταρίας

The power meter automatically turns on when the crank arms are rotated, and shuts off after 10 minutes of inactivity. The LED status indicator will blink green or red to indicate battery life.

Replace the battery when no LED status indicator turns on.

Miernik mocy automatycznie włącza się, gdy ramiona korby są obracane i wyłącza się po 10 minutach bezczynności. Dioda LED wskaźnika statusu będzie pulsować w kolorze zielonym lub czerwonym, by określić poziom naładowania akumulatora.

Wymień akumulator, jeśli dioda LED wskaźnika statusu nie zapali się.

크랭크암이 돌아가면 파워미터가 자동으로 켜지고, 10분 동안 크랭크암이 움직이지 않으면 꺼지게 됩니다. 배터리 잔량에 따라 LED 상태 표시기가 녹색 또는 적색으로 깜빡입니다.

LED 상태 표시기가 켜지지 않는 경우 배터리를 교체하십시오.

Effektmåleren tændes automatisk, når pedalarmerne drejes rundt, og slukkes efter 10 minutteres inaktivitet. LED-statusindikatoren vil blinke grønt eller rødt for at angive batteriets status.

Udskift batteriet, når LED-statusindikatoren ikke tænder.

Měřič výkonu se automaticky zapne, když se kliky začnou otáčet, a automaticky se vypne po 10 minutách nečinnosti. Stavový indikátor LED ukazuje stav baterie zeleným nebo červeným blikáním.

Pokud se stavový indikátor LED nezapne, vyměňte baterii.

Измеритель мощности автоматически включается после начала вращения шатунов и отключается через 10 минут бездействия. Мигание светодиодного индикатора состояния зеленым или красным указывает на срок службы батареи.

Если светодиодный индикатор состояния не загорается, замените батарею.

Contorul de putere pornește automat la rotirea brațelor pedaliere și se oprește după aproximativ 10 minute de inactivitate. Ledul indicator de stare clipește verde sau roșu pentru a indica durata de viață a bateriei.

Dacă ledul de stare nu se aprinde înlocuiți bateria.

Ο μετρητής δύναμης ενεργοποιείται αυτόματα όταν περιστρέφονται οι μανιβέλες, και απενεργοποιείται μετά από περίπου 10 λεπτά αδράνειας. Η ένδειξη κατάστασης LED αναβοσβήνει με πράσινο ή κόκκινο χρώμα υποδεικνύοντας τη διάρκεια ζωής της μπαταρίας.

Αντικαταστήστε την μπαταρία όταν δεν ενεργοποιείται η ένδειξη κατάστασης LED.



Battery Safety

Zasady bezpieczeństwa
dotyczące baterii/akumulatora
배터리 안전

Sikkerhed i forhold til batteri
Bezpečné používání baterie

Безопасность батарей

Siguranța bateriei
Ασφάλεια μπαταρίας

⚠ WARNING

Consult the coin cell and AAA battery manufacturers for safe handling instructions.

Keep the batteries out of reach of children.

Do not put the battery in your mouth. If ingested, seek medical attention immediately.

Do not use sharp or metal objects to remove the batteries.

⚠ ADVARSEL

Kontakt producenten af knapcellebatteriet og AAA-batteriet for at få anvisninger til sikker håndtering.

Hold batterierne utilgængelige for børn.

Put ikke batteriet i munden. Hvis det sluges, skal man øjeblikkeligt søge lægehjælp.

Brug ikke skarpe genstande eller metalgenstande til at fjerne batteriet med.

⚠ AVERTIZARE

Pentru instrucțiunile referitoare la manipularea în siguranță consultați producătorii bateriilor de tip monedă și AAA.

Nu lăsați bateriile la îndemâna copiilor.

Nu introduceți bateria în gură. În caz de ingerare apelați imediat la asistență medicală.

Nu utilizați obiecte ascuțite sau metalice pentru a îndepărta bateria.

⚠ OSTRZEŻENIE

Wskazówki dotyczące bezpiecznej obsługi uzyskać można od producenta akumulatora pastylkowego i baterii AAA.

Przechowuj baterię/akumulator w miejscach niedostępnych dla dzieci.

Nie wkładaj akumulatora do ust. W przypadku połknięcia bezzwłocznie zwróć się o pomoc lekarską.

Nie używaj ostrych narzędzi do wyjmowania baterii/akumulatorów.

⚠ VAROVÁNÍ

Pokyny pro bezpečnou manipulaci s knoflíkovou baterií a baterií AAA vám sdělí jejich výrobci.

Baterie uchovávejte mimo dosah dětí.

Baterii si nevkládejte do úst. V případě spolknutí okamžitě vyhledejte lékařskou pomoc.

K vyjmutí baterií nepoužívejte žádné ostré ani kovové nástroje.

⚠ ΠΡΟΕΙΔΟΠΟΙΗΣΗ

Συμβουλευτείτε τον κατασκευαστή της μπαταρίας τύπου κουμπιού και AAA για οδηγίες ασφαλούς χειρισμού.

Φυλάξτε τις μπαταρίες μακριά από παιδιά.

Μην βάζετε την μπαταρία στο στόμα σας. Αν καταποθεί, ζητήστε αμέσως ιατρική φροντίδα.

Μην χρησιμοποιείτε αιχμηρά ή μεταλλικά αντικείμενα για να αφαιρέσετε τις μπαταρίες.

⚠ 경고

코인 셀 및 AAA 배터리의 안전한 취급 방법에 대해서는 배터리 제조사에 문의하십시오.

어린이의 손이 닿지 않는 곳에 배터리를 보관하십시오.

배터리를 입에 넣지 마십시오. 배터리를 삼킨 경우 즉시 의사의 진찰을 받으십시오.

배터리를 제거할 때 날카로운 물체나 금속성 물체를 사용하지 마십시오.

⚠ ПРЕДУПРЕЖДЕНИЕ!

Инструкции по безопасной эксплуатации можно получить у производителя батареи типа «таблетка» и батареи AAA.

Берегите батарею от детей.

Не кладите батарею в рот. При проглатывании немедленно обратитесь к врачу.

Не используйте острые или металлические предметы для извлечения батарей.

DUB-PWR Battery

Bateria DUB-PWR
DUB-PWR 배터리

DUB-PWR-batteri
Baterie pro typ DUB-PWR
Батарея измерителя DUB-PWR

Bateria DUB-PWR
Μπαταρία DUB-PWR

NOTICE

To avoid permanent damage to the power meter caused by battery corrosion, **ONLY** use AAA Lithium non-rechargeable batteries.

Do **NOT** use rechargeable Lithium (Li-ion), alkaline, or nickel metal hydride (Ni-MH) rechargeable batteries in the power meter.

BEMÆRK

For at undgå permanent skade på effektmåleren forårsaget af batterikorrosion skal der **KUN** bruges AAA lithium ikke-genopladelige batterier.

Brug **IKKE** genopladelige lithium (Li-ion), alkaline eller nikkkel-metalhydrid (Ni-MH) genopladelige batterier i effektmåleren.

NOTĂ

Pentru a preveni deteriorarea ireversibilă a contorului de putere ca urmare a corodării bateriei, utilizați **NUMAI** baterii AAA nereîncărcabile cu litiu.

NU utilizați baterii reîncărcabile cu litiu (Li-ion), alcaline, sau reîncărcabile hibride cu nichel-metal (Ni-MH) în contorul de putere.

UWAGA

Aby uniknąć trwałego uszkodzenia miernika mocy spowodowanego korozją baterii, używaj **WYŁĄCZNIE** baterii AAA litowych, które nie są przeznaczone do ponownego ładowania.

NIE używaj w mierniku mocy ładowalnych akumulatorów litowych (Li-ion), alkalicznych, ani ładowalnych akumulatorów niklowo-wodorkowych (Ni-MH).

UPOZORNĚNÍ

Používejte **POUZE** jednorázové lithium-iontové baterie AAA, aby nemohlo dojít k trvalému poškození měřiče výkonu v důsledku koroze baterie.

V měřiči výkonu **NEPOUŽÍVEJTE** dobíjecí lithium-iontové (Li-ion), alkalické ani nikl-metal hydridové (Ni-MH) baterie.

ΠΡΟΕΙΔΟΠΟΙΗΣΗ

Για να αποφύγετε μόνιμη βλάβη του μετρητή δύναμης λόγω διάβρωσης της μπαταρίας, χρησιμοποιείτε **ΜΟΝΟ** μη επαναφορτιζόμενες μπαταρίες AAA λιθίου.

ΜΗΝ χρησιμοποιείτε επαναφορτιζόμενες μπαταρίες λιθίου (Li-ion), αλκαλικές ή επαναφορτιζόμενες μπαταρίες νικελίου-υδριδίου μετάλλου (Ni-MH) στον μετρητή δύναμης.

주의

배터리 부식으로 인한 파워미터의 영구적 손상을 피하려면 비충전용 AAA 배터리만 사용하십시오.

파워미터에 충전용 리튬(Li-ion), 알카라인 배터리 또는 충전용 니켈 수소(Ni-MH) 배터리를 사용하지 마십시오.

ПРИМЕЧАНИЕ

Во избежание необратимого повреждения измерителя мощности из-за коррозии батарей используйте **ТОЛЬКО** непerezаряжаемые литиевые батареи AAA.

НЕ используйте в измерителе мощности перезаряжаемые литиевые (Li-ion), щелочные или никель-металлогидридные (Ni-MH) батареи.

Spider Power Meter Battery Replacement

Wymiana akumulatora w mierniku mocy w rajaku
스파이더 파워미터 배터리 교체

Udskiftning af batteri i effektmåler til spider
Výměna baterie v měřiči výkonu v ravouku
Замена батареи измерителя мощности на крестовине-пауке

Inlocuirea bateriei contorului de putere pentru spider
Αντικατάσταση μπαταρίας μετρητή δύναμης αστεριού

SRAM AXS

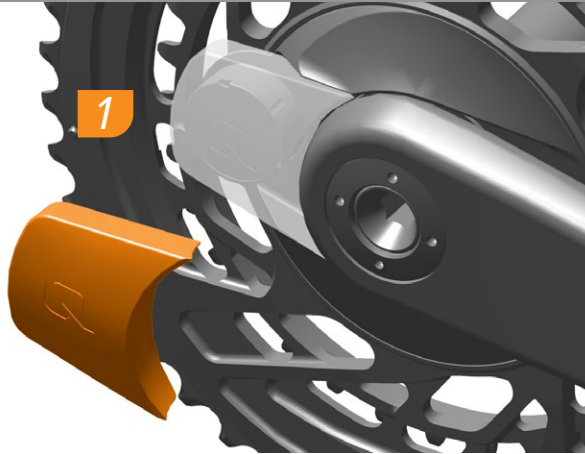

SRAM AXS Power Meters: Remove the battery cover.

SRAM AXS-effektmålere: Fjern batteridækslet.

Contoare de putere SRAM AXS: Îndepărtați carcasa bateriei.

Mierniki mocy SRAM AXS: Zdemontuj pokrywę akumulatora.

Měřiče výkonu SRAM AXS: Sejměte kryt baterie.

Μετρητές δύναμης SRAM AXS: Αφαιρέστε το κάλυμμα της μπαταρίας.

SRAM AXS 파워미터: 배터리 커버를 분리합니다.

Измерители мощности SRAM AXS: Снимите крышку батарейного отсека.

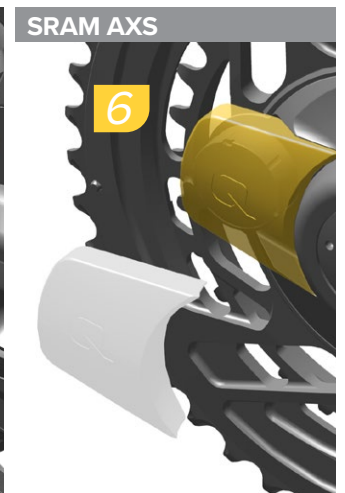
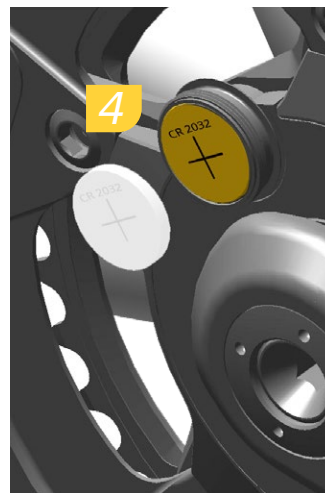

Install a new CR2032 coin cell battery into the battery compartment, and tighten the cap hand tight.

Do komory akumulatora zamontuj nowy akumulator pastykowy CR2032, a następnie ręcznie mocno dokręć kapturek.

새 CR2032 코인셀 배터리를 배터리 실에 넣고 손으로 캡을 바짝 조입니다.

Monter et nyt CR2032-knapcellebatteri i batterirum, og spænd låget med hånden.

Do přihrádky pro baterii vložte novou knoflíkovou baterii CR2032 a rukou utáhněte krytku.

Установите новую батарею типа «таблетка» CR2032 в батарейный отсек и подтяните крышку вручную.

Montați o baterie tip monedă CR2032 nouă în locașul pentru baterie și strângeți capacul cu mâna.

Τοποθετήστε μία καινούρια μπαταρία CR2032 τύπου κουμπιού στον θάλαμο της μπαταρίας, και σφίξτε καλά με το χέρι το καπάκι.



Remove/Loosen
Demontuj/Poluzuj
분리/풀기

Fjern/losn
Odmontovat/Uvolnit
Снять/ослабить

Demontare/slăbire
Demontovat/Uvolnit
Αφαιρέση/
Χαλάρωση



Install
Montuj
설치

Monter
Namontovat
Установить

Montare
Τοποθέτηση



Torque
Wartosc momentu
토크

Spænd
Utahovací moment
Затянуть

Cuplu de strângere
Ροπή

DUB-PWR Battery Replacement

Wymiana baterii DUB-PWR
DUB-PWR 배터리 교체

Udskiftning af DUB-PWR-batteri
Výměna baterie v typu DUB-PWR
Замена батареи измерителя
DUB-PWR

Înlocuirea bateriei la DUB-PWR
Αντικατάσταση μπαταρίας DUB-PWR

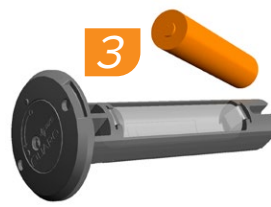

1. Use fingers, or a spanner wrench if necessary, to turn the battery sled cap of the battery sled clockwise 90 degrees, until the dot on the battery sled cap is aligned with the recessed dot on the battery sled.
2. Pull the battery sled out of the non-drive side crank spindle by hand.
3. Remove the AAA Lithium battery.
4. Install a new battery in the correct orientation.

1. Brug fingrene, eller en skruenøgle, hvis det er nødvendigt, til at dreje dækslet til batteriskinnen 90 grader med uret, indtil prikken på dækslet til batteriskinnen er ud for den nedsænkede prik på batteriskinnen.
2. Træk batteriskinnen med hånden ud af krankakslen på siden modsat kædesiden.
3. Fjern AAA-lithiumbatteriet.
4. Monter et nyt batteri, så det vender korrekt.

1. Folosiți degetele, sau o cheie fixă dacă este necesar, pentru a roti capacul suportului culisant al bateriei spre dreapta la 90 de grade, până când punctul de pe capac se aliniază cu punctul adâncit de pe suport.
2. Extrageți cu mâna suportul culisant al bateriei de pe partea neantrenată a axului pedalier.
3. Îndepărtați bateria AAA cu litiu.
4. Introduceți o baterie nouă, cu orientarea corectă.

NOTICE

Do not allow water to enter the spindle while the battery sled is loose or removed.

1. Przy pomocy palców lub, jeśli to konieczne, klucza maszynowego obróć kapturek obudowy baterii o 90 stopni w kierunku zgodnym z kierunkiem ruchu wskazówek zegara do momentu, w którym położenie kropki na kapturku obudowy baterii zostanie skoordynowane z zagłębioną kropką na obudowie baterii.
2. Wyciągnij ręką obudowę baterii z trzpienia korby po stronie bez napędu.
3. Usuń baterię litową AAA.
4. Zamontuj nową baterię we właściwym położeniu.

BEMÆRK

Der må ikke komme vand ind i akslen, mens batteriskinnen er løs eller taget ud.

1. Prsty nebo v případě potřeby klíčem na matky otočte krytku vložky s baterií ve směru pohybu hodinových ručiček o 90 stupňů tak, aby se tečka na krytce vložky s baterií dostala k prohlubni na vložce s baterií.
2. Rukou vytáhněte vložku s baterií z levé strany hřídele kliky.
3. Vyjměte lithiovou AAA baterii.
4. Vložte novou baterii se správnou orientací.

NOTĂ

Nu permiteți pătrunderea apei în ax când suportul bateriei este demontat sau nefixat.

1. Χρησιμοποιήστε τα δάχτυλα ή ένα γαλλικό κλειδί, εάν είναι απαραίτητο, για να γυρίσετε το καπάκι της θήκης της μπαταρίας δεξιόστροφα κατά 90 μοίρες, έως ότου η κουκκίδα στο καπάκι της θήκης της μπαταρίας ευθυγραμμιστεί με την εσοχή της κουκκίδας στη θήκη της μπαταρίας.
2. Τραβήξτε τη θήκη της μπαταρίας και βγάλτε την με το χέρι από τον άξονα του δισκοβραχίονα της πλευράς μη μετάδοσης της κίνησης.
3. Αφαιρέστε την μπαταρία λιθίου AAA.
4. Τοποθετήστε καινούργια μπαταρία με τον σωστό προσανατολισμό.

UWAGA

Nie dopuść, by woda dostała się do trzpienia, podczas gdy obudowa baterii jest usunięta lub tylko luźno wprowadzona.

1. 손가락 또는 필요한 경우 스패너 렌치를 사용하여 배터리 슬레드 캡의 점이 배터리 슬레드의 오목한 점과 정렬될 때까지 배터리 슬레드의 배터리 슬레드 캡을 시계 방향으로 90도 돌립니다.
2. 손으로 배터리 슬레드를 비구동계측 크랭크 스피들 방향으로 밀어 탈착합니다.
3. AAA 리튬 배터리를 제거합니다.
4. 새 배터리를 올바른 방향으로 설치합니다.

UPOZORNĚNÍ

Je-li vložka s baterií uvolněná nebo vysunutá, zabraňte vniknutí vody do hřídele.

1. При помощи пальцев или, при необходимости, гаечного ключа, поверните крышку батарейного отсека на салазках по часовой стрелке на 90 градусов, пока точка на крышке батарейного отсека на салазках не совместится с углубленной точкой на батарейном отсеке на салазках.
2. Вручную вытяните батарейный отсек на салазках из шпинделя шатуна с неприводной стороны.
3. Извлеките литиевую батарею AAA.
4. Установите новую батарею с соблюдением полярности.

ΠΡΟΕΙΔΟΠΟΙΗΣΗ

Μην αφήσετε νερό να εισέλθει στον άξονα ενώ η θήκη της μπαταρίας είναι χαλαρή ή έχει αφαιρεθεί.

주의

배터리 슬레드가 탈착되거나 느슨한 상태에서 물이 유입되지 않도록 해주세요.

ПРИМЕЧАНИЕ

Не допускайте попадания воды в шпиндель, когда батарейный отсек на салазках высвобожден или вытянут.



Adjust
Reguluj
조정



Juster
Nastavit
Отрегулировать



Reglare
Proasărui



Remove/Loosen
Demontuj/Poluzuj
분리/풀기



Fjern/løsn
Odmontovat/uvolit
Снять/ослабить



Demontare/slăbire
Αραιώσει/
Χαλαρώση



Install
Montuj
설치



Monter
Namontovat
Установить



Montare
Τοποθέτηση

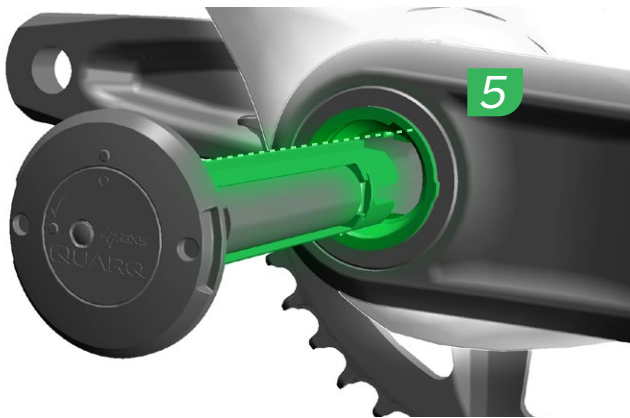

5. Align the groove on the battery sled with the slot in the spindle.
6. Slide the battery sled into the spindle. The LED will blink to show the connection status:
Green long flash - good connection to spindle.
Red long flash - poor connection to spindle.
2 Red fast flashes every 2 seconds - power measurement failure.

5. Skoordinuj położenie rowka na obudowie baterii ze szczeliną w trzpieniu.
6. Wprowadź obudowę baterii do trzpienia. Pulsowanie diody LED określi status połączenia:
Długie pulsy w kolorze zielonym – dobre połączenie z trzpieniem.
Długie pulsy w kolorze czerwonym – słabe połączenie z trzpieniem.
2 szybkie pulsy w kolorze czerwonym co 2 sekundy – brak pomiaru mocy.

5. 배터리 슬레드의 홈을 스펀들의 슬롯과 정렬합니다.
6. 배터리 슬레드를 스펀들에 밀어 넣습니다. LED 점멸 동작으로 연결 상태가 표시됩니다.
초록색 긴 점멸 - 스펀들과 연결 상태 양호
적색 긴 점멸 - 스펀들과 연결 상태 불량
2초 간격 2회 적색 점멸 - 파워 측정 실패

5. Ret forhøjningen på batteriskinnen ind efter rillen i akslen.
6. Skub batteriskinnen ind i akslen. LED-lampen vil blinke langsomt for at vise forbindelsesstatus:
Langt, grønt blink - god forbindelse til akslen.
Langt, rødt blink - dårlig forbindelse til akslen.
2 hurtige røde blink hvert 2. sekund - fejl ved måling af effekt.

5. Vyrovnajte drážku na vložce s baterií podle otvoru v hřídele.
6. Zasuňte vložku s baterií do hřídele. Indikátor LED bude blikáním informovat o stavu spojení:
Dlouhé blikání zeleně – dobré spojení s hřídelem.
Dlouhé blikání červeně – slabé spojení s hřídelem.
Dvě rychlá bliknutí červeně každé 2 sekundy – selhání měření výkonu.

5. Совместите паз на батарейном отсеке на салазках с пазом в шпинделе.
6. Вставьте батарейный отсек на салазках в шпиндель. Мигание светодиода сигнализирует о состоянии подключения.
Мигание зеленого цвета с длительными интервалами — достаточное соединение со шпинделем.
Мигание красного цвета с длительными интервалами — недостаточное соединение со шпинделем.
2 мигания красного цвета с короткими интервалами каждые 2 секунды — сбой измерения мощности.

5. Aliniați canelura de pe suportul bateriei cu fanta din ax.
6. Introduceți suportul culisant al bateriei în ax. Ledul se va aprinde intermitent pentru a indica starea conexiunii:
verde cu frecvență scăzută - conexiune bună cu axul.
roșu cu frecvență scăzută - conexiune insuficientă cu axul.
2 aprinderi cu roșu rapide la fiecare 2 secunde - deranjament la măsurarea puterii.

5. Ευθυγραμμίστε το αυλάκι στη θήκη της μπαταρίας με την υποδοχή στον άξονα.
6. Γλιστρήστε τη θήκη της μπαταρίας μέσα στον άξονα. Η λυχνία LED αναβοσβήνει για να δείξει την κατάσταση σύνδεσης:
Πράσινο αργό αναβοσβήμα - καλή σύνδεση με τον άξονα.
Κόκκινο αργό αναβοσβήμα - κακή σύνδεση με τον άξονα.
2 κόκκινα γρήγορα αναβοσβήματα κάθε 2 δευτερόλεπτα - αποτυχία μέτρησης δύναμης.



Measure
Mierz
측정

Mål
Změřit
Измерить

Măsurare
Μέτρηση



Install
Montuj
설치

Monter
Namontovat
Установить

Montare
Τοποθέτηση



7. Align the dot on the battery sled cap with the recessed dot on the inner ring of the battery sled. While pressing the end of the battery sled into the spindle with your thumb, use your fingers, or a spanner wrench if necessary, to turn the battery cap counter-clockwise 90 degrees, in the direction of the arrow, until the dot on the battery sled cap is aligned with the raised dot on the inner ring.
7. Ret prikken på dækslet til batteriskinnen ind efter den nedsænkede prik på inderste ring på batteriskinnen. Mens du presser enden af batteriskinnen ind i akslen med tommelfingeren, skal du bruge fingrene, eller en skruenøgle, hvis det er nødvendigt, til at dreje dækslet til batteriskinnen 90 grader mod uret, i den modsatte retning af pilen, indtil prikken på dækslet til batteriskinnen er ud for den forhøjede prik på den inderste ring.
7. Aliniați punctul de pe capac cu punctul de pe inelul interior al suportului bateriei. În timp ce apăsați capătul suportului bateriei în ax cu degetul mare, folosiți degetele, sau o cheie fixă dacă este necesar, pentru a roti capacul spre stânga cu 90 de grade, în direcția săgeții, până când punctul de pe capac se aliniază cu punctul proeminent de pe inelul interior.
7. Skoordynuj położenie kropki na kapturku obudowy baterii z zagłębioną kropką na wewnętrznym pierścieniu obudowy baterii. Wciskając kciukiem końcówkę obudowy baterii do trzpienia, użyj palców lub, jeśli to konieczne, klucza maszynowego, by obrócić kapturek obudowy baterii o 90 stopni w kierunku przeciwnym do kierunku ruchu wskazówek zegara, zgodnie z kierunkiem strzałki, do momentu, w którym położenie kropki na kapturku obudowy baterii zostanie skoordynowane z wypukłą kropką na wewnętrznym pierścieniu.
7. Vyrovnajte tečku na krytce vložky s baterií podle prohlubně na vnitřním kroužku vložky s baterií. Palcem zatlačíte konec vložky s baterií do hřídele a současně prsty nebo v případě potřeby klíčem na matici otočte krytkou vložky s baterií proti směru pohybu hodinových ručiček (ve směru šipky) o 90 stupňů tak, aby se tečka na krytce vložky s baterií dostala k výstupku na vnitřním kroužku.
7. Ευθυγραμμίστε την κουκκίδα στο καπάκι της θήκης της μπαταρίας με την κουκκίδα της εσοχής στον εσωτερικό δακτύλιο της θήκης της μπαταρίας. Ενώ πιέζετε το άκρο της θήκης της μπαταρίας μέσα στον άξονα με τον αντίχειρά σας, χρησιμοποιήστε τα δάχτυλά σας, ή ένα γαλλικό κλειδί εάν είναι απαραίτητο, για να γυρίσετε το καπάκι της μπαταρίας αριστερόστροφα κατά 90 μοίρες, προς την κατεύθυνση του βέλους, μέχρι η κουκκίδα στο καπάκι της θήκης της μπαταρίας να ευθυγραμμιστεί με την ανυψωμένη κουκκίδα στον εσωτερικό δακτύλιο.
7. 배터리 슬레드 캡에 있는 점을 배터리 슬레드의 안쪽 링에 있는 오목한 점과 정렬해줍니다. 엄지 손가락으로 배터리 슬레드의 끝을 스프indel로 밀어 넣은 상태에서 손가락 또는 필요한 경우 스패너 렌치를 사용하여 배터리 슬레드 캡의 점이 안쪽 링의 돌출된 점과 정렬될 때까지 배터리 캡을 화살표 쪽에서 시계 반대 방향으로 90도 돌립니다.
7. Совместите точку на крышке батарейного отсека на салазках с углубленной точкой на внутреннем кольце батарейного отсека на салазках. Прижимая большим пальцем конец батарейного отсека на салазках к шпинделю, с помощью пальцев или, при необходимости, гаечного ключа, поворачивайте крышку батарейного отсека против часовой стрелки на 90 градусов (в направлении стрелки), пока точка на крышке батарейного отсека на салазках не совместится с выступающей точкой на внутреннем кольце.

Chainring Installation

Montaż koła zębatego łańcucha
체인링 설치

Use the new hardware to install the chainrings or integrated power meter onto the spider.

Aby zamontować na pająku koła zębate łańcucha lub zintegrowany miernik mocy, używaj nowych części.

새 하드웨어를 사용하여 스파이더에 체인링을 설치하거나 일체형 파워미터를 설치하십시오.

Montering af klinge

Montáž převodníku

Установка передней звезды

Brug den nye hardware til at montere klingerne eller den integrerede effektmåler til spideren.

K montáži nového převodníku nebo integrovaného měřiče výkonu na pavouk použijte nový spojovací materiál.

С помощью новых крепежных деталей установите передние звезды или встроенный измеритель мощности на крестовину-паука.

Montarea foii pedaliere

Τοποθέτηση δακτυλίου αλυσίδας

Montați foile pedaliere sau contorul de putere integrat pe spider cu ajutorul șuruburilor noi.

Χρησιμοποιήστε τα νέα υλικά για να τοποθετήσετε τους δακτυλίους αλυσίδας ή τον ενσωματωμένο μετρητή δύναμης στο αστέρι.

Integrated Power Meter/ Chainring Installation

Zintegrowany miernik mocy /
Montaż zębatki
일체형 파워미터/체인링 설치

Montering af integreret effektmåler/
klinge

Montáž integrovaného měřiče
výkonu / převodníku

Установка встроенного измерителя
мощности/передней звезды

Montarea integrată contor de
putere / foaie pedaliere

Τοποθέτηση ενσωματωμένου μετρητή
δύναμης/δακτυλίου αλυσίδας

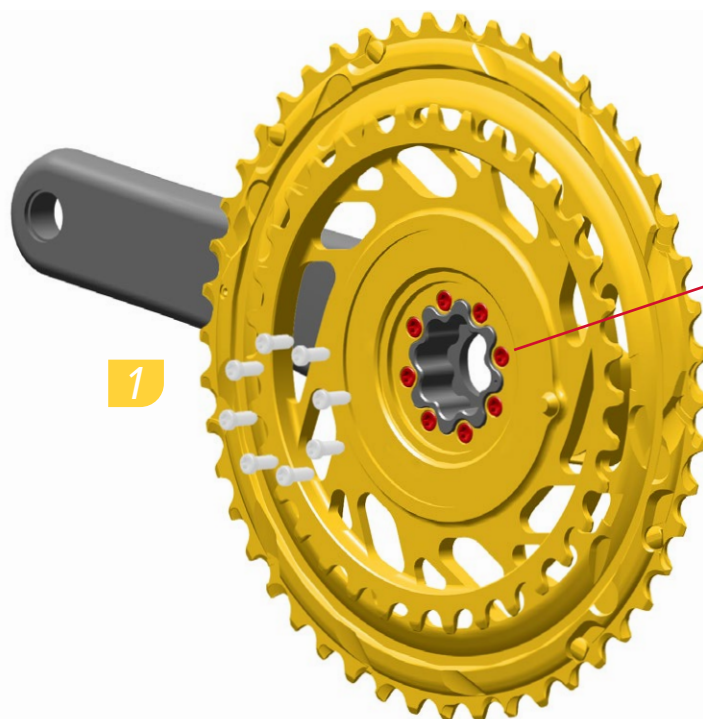

Replacing Direct Mount Power Meter Chainrings will require replacement of the entire power meter/chainring/spider assembly.

Wymiana zębatek miernika mocy mocowanego bezpośrednio będzie wymagać wymiany całego zespołu miernik mocy/zębatka/pająk.

다이렉트 마운트 파워미터 체인링을 교체하려면 파워미터/체인링/스파이더 구성품을 모두 교체해야 합니다.

Hvis direkte monterede klinger med effektmålere udskiftes, kræver det udskiftning af hele samlingen med effektmåler/klinge/rotor.

Výměna přímo montovaných převodníků měřiče výkonu bude vyžadovat výměnu celé sestavy měřiče výkonu, převodníku a pavouku.

Для замены передних звезд измерителя мощности с прямым креплением потребуется замена всего блока измерителя мощности/передней звезды/крестовины-паука.

Înlocuirea foilor pedaliere cu contor de putere montat direct impune înlocuirea întregului ansamblu contor de putere / foaie pedaliere / spider.

Η αντικατάσταση δακτυλίων αλυσίδας μετρητή δύναμης Direct Mount απαιτεί την αντικατάσταση ολόκληρου του συγκροτήματος μετρητή δύναμης/δακτυλίου αλυσίδας/αστεριού.



Install
Montuj
설치

Monter
Namontovat
Установить

Montare
Τοποθέτηση



Torque
Wertosc momentu
Εκκ

Spænd
Utaňovací moment
Затянуть

Cuplu de strângere
Ροπή

Road SRAM AXS 4-Bolt Chainring Installation

Montaż szosowej zębatki przedniej Road SRAM AXS na 4 śruby
로드 SRAM AXS 4 볼트 체인링 설치

Montering af SRAM AXS-klinge med 4 bolte til landevejscykel
Montáž silničního převodníku SRAM AXS se 4 šrouby

Установка передней звезды системы Road SRAM AXS на 4 болтах

Montarea foii pedaliere pentru șosea SRAM AXS cu 4 șuruburi
Τοποθέτηση δακτυλίου αλυσίδας 4 μπουλονιών SRAM AXS για ποδήλατα δρόμου

2x

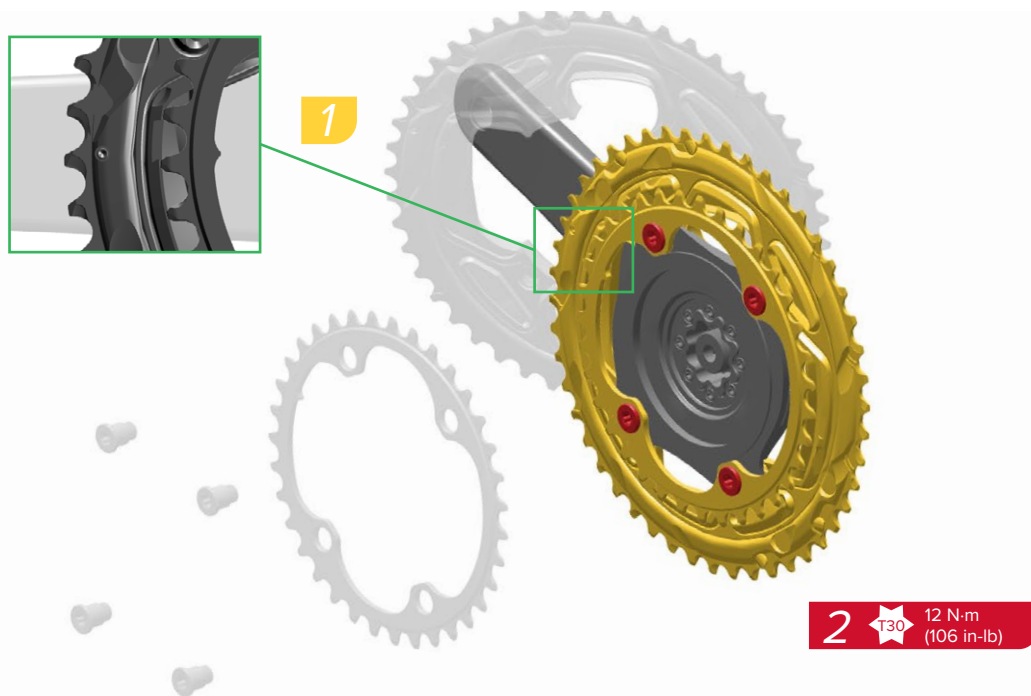

Install the chainrings so the derailment pin on the large chainring and the point on the small chainring is in line with the crankarm. Thread the bolts into the chainrings and tighten.

Zainstaluj zębatki tak, aby kołek ustalający na dużej zębatce i punkt na małej zębatce były ustawione w jednej linii z ramieniem korby. Wkręć śruby w zębatki i dokręć je.

큰 체인링에 있는 이탈 방지 핀과 작은 체인링에 있는 점이 크랭크암과 일직선이 되도록 체인링을 설치합니다. 체인링에 볼트를 끼우고 조입니다.

Montér klingerne således, at afsporingsstiften på den store klinge og punktet på den lille klinge flugter med pedalarmen. Førg boltene ind i klingene, og stram til.

Natočte převodníky při montáži tak, aby byl kolík velkého převodníku a bodová značka na malém převodníku v jedné linii s klikou. Našroubujte šrouby převodníků a utáhněte je.

Установите передние звезды таким образом, чтобы скользящий штифт на большой передней звезде и острие на малой передней звезде находились на одной оси с шатуном. Вверните болты в передние звезды и затяните их.

Montați foile pedaliere astfel încât știftul de comutare de pe foaia cea mare și punctul de pe foaia cea mică să fie pe aceeași linie cu brațul pedaliier. Însurubați șuruburile în foile pedaliere și strângeți-le.

Τοποθετήστε τους δακτυλίους της αλυσίδας έτσι ώστε ο πείρος εκτροχιασμού στον μεγάλο δακτύλιο αλυσίδας και το σημείο στον μικρό δακτύλιο αλυσίδας να είναι σε ευθεία γραμμή με τη μανιβέλα. Περάστε τα μπουλόνια μέσα στους δακτύλιους αλυσίδας και σφίξτε.



Install
Montuj
설치

Monter
Namontovat
Установить

Montare
Τοποθέτηση



Torque
Wertosc momentu
토크

Spænd
Utahovací moment
Затянуть

Cuplu de strângere
Ροπή



Measure
Mierz
측정

Mål
Změřit
Измерить

Măsurare
Μέτρηση

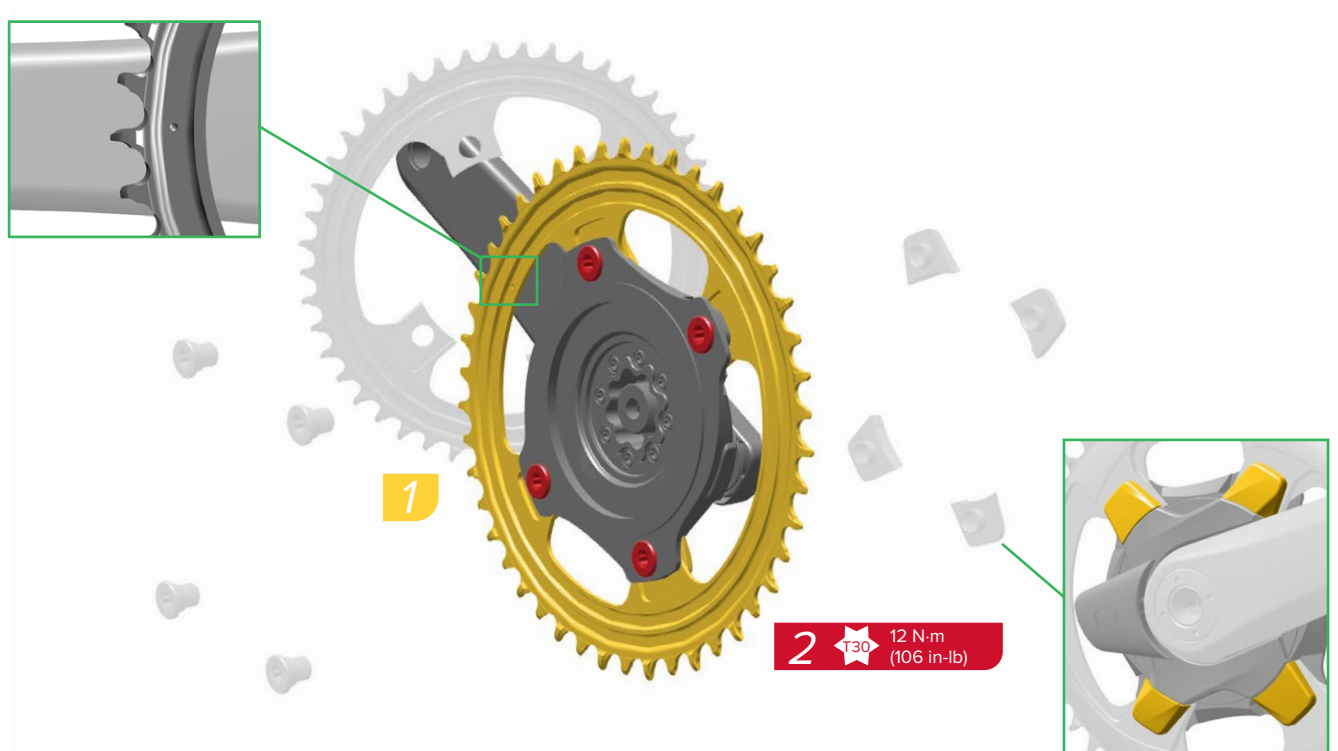

Install the chainring so the dot on the chainring is positioned above the crankarm. Thread the bolts into the chainring nut covers and tighten.

The spider and the chainring nut covers have feature lines that will align when the chainring nut covers are installed correctly.

Zamontuj zębatkę w taki sposób, że kropka na zębatce położona będzie nad korbą. Wkręć śruby do pokryw nakrętek zębatki i dokręć je.

Pajak i pokrywy nakrętek zębatki zaznaczone są liniami charakterystycznymi, które zsynchronizują się, kiedy pokrywy nakrętek zębatki zamontowane są prawidłowo.

체인링에 있는 점이 크랭크암 위에 위치하도록 체인링을 설치합니다. 체인링 너트 커버에 볼트를 끼우고 조입니다.

스파이더와 체인링 너트 커버에 있는 표식 선은 체인링 너트 커버가 올바르게 설치되었을 때 정렬됩니다.

Monter klingen, så prikken på klingen er over pedalarmen. Skru boltene ind i møtrikdækslerne på klingerne, og spænd.

Møtrikdæksler på rotor og klinge har linjemarkeringer, som vil blive rettet ind, når møtrikdækslerne på klingen monteres korrekt.

Namontujte převodník tak, aby důlek na převodníku ležel nad klikou. Našroubujte šrouby do krytek matic převodníku a utáhněte je.

Na krytkách pavouku a matic převodníku jsou čáry, které se vyrovnají, když jsou krytky matic převodníku správně namontovány.

Установите переднюю звезду таким образом, чтобы точка на передней звезде находилась над шатуном. Вверните болты в крышки гаек передней звезды и затяните их.

На крестовине-пауке и крышках гаек передней звезды есть характерные линии, которые должны совместиться при правильной установке крышек гаек передней звезды.

Montați foaia pedalieră astfel încât punctul de pe aceasta să fie deasupra brațului pedalierei. Înșurubați și strângeți șuruburile în capacele cu piuliță ale foii pedalierei.

Linile de pe spider și capacele cu piuliță se vor alinia când acestea sunt montate corect.

Τοποθετήστε τον δακτύλιο αλυσίδας έτσι ώστε η κουκκίδα του δακτυλίου αλυσίδας να είναι τοποθετημένη πάνω από τη μανιβέλα. Περάστε τα μπουλόνια μέσα στα καλύμματα των παξιμαδιών των δακτυλίων αλυσίδας και σφίξτε τα.

Το αστέρι και τα καλύμματα των παξιμαδιών των δακτυλίων αλυσίδας διαθέτουν χαρακτηριστικές γραμμές που ευθυγραμμίζονται όταν τα καλύμματα των παξιμαδιών των δακτυλίων αλυσίδας είναι σωστά τοποθετημένα.

Knurled Edge Chainring Nut Installation

Montaż radełkowanej nakrętki koła zębatego łańcucha
널리드 에지 체인링 너트 설치

Montering af klingebolt med riflet kant

Montáž matic převodníku s vroubkovaným okrajem

Установка гайки передней звезды с рифленой кромкой

Montarea piuliței cu muchie zimțuită pentru foi pedaliere
Τοποθέτηση παξιμαδιού δακτυλίου δίσκου με διάστικτη άκρη



Hidden bolt cranksets only: Align the knurled edge chainring nut and bolt, chainring, and washer in a bench vise so the chainring is vertical. Tighten the bench vise until the top of the knurled edge chainring nut is seated in the chainring.

Dotyczy tylko zespołów korbowych z ukrytą śrubą: Zsynchronizuj położenie w imadle radełkowanej nakrętki i śruby tarczy łańcuchowej, tarczy łańcuchowej oraz podkładki w taki sposób, że tarcza łańcuchowa znajduje się w pozycji pionowej. Zaciskaj imadło do momentu, w którym górna część radełkowanej nakrętki tarczy łańcuchowej zostanie osadzona w tarczy.

히든 볼트 크랭크 세트의 경우: 벤치 바이스에서 널리드 에지 체인링 너트와 볼트, 체인링, 와셔가 정렬되도록 맞추고 체인링이 수직이 되도록 합니다. 벤치 바이스를 조여서 널리드 에지 체인링 너트를 체인링에 끼웁니다.

Kun kranksæt med skjult bolt: Ret klingeboltten med riflet kant, klingen og spændskiven ind i en skruetvinge, så klingen er lodret. Stram skruetvingen, indtil toppen af klingeboltten med riflet kant sidder fast i klingen.

Pouze pro kliky se zakrytým šroubem: Ve svěráku vyrovnejte matici s vroubkovaným okrajem, šroub, převodník i podložku tak, aby převodník byl ve svislé poloze. Utažením svěráku zajistěte dosednutí horního lemu matice s vroubkovaným okrajem na plochu převodníku.

Только для системы со скрытыми болтами: совместите оси гайки и болта передней звезды с рифленой кромкой, передней звезды и шайбы в настольных тисках таким образом, чтобы передняя звезда располагалась вертикально. Затягивайте настольные тиски до тех пор, пока верхняя часть гайки передней звезды с рифленой кромкой не войдет в переднюю звезду.

Numai la pedalierele cu șurub îngropat: Aliniați piulița zimțuită, șurubul, foaia pedaliere și șaiba într-o menghină, astfel încât foaia pedaliere să fie verticală. Strângeți-le în menghină până când partea de sus a piuliței se așează în foaia pedaliere.

Μόνο για δισκοβραχίονες με κρυφό μπουλόνι: Ευθυγραμμίστε το παξιμάδι και μπουλόνι του δακτυλίου με διάστικτη άκρη, τον δακτύλιο και τη ροδέλα σε μέγγενη πάγκου έτσι ώστε ο δακτύλιος να είναι κάθετος. Σφίξτε τη μέγγενη πάγκου μέχρι το πάνω μέρος του παξιμαδιού του δακτυλίου με διάστικτη άκρη να εδράζεται μέσα στον δακτύλιο.





Remove the chainring from the bench vise. Remove the washer and chainring bolt from the chainring.

Wyjmij koło zębate łańcucha z imadła. Usuń podkładkę i śrubę koła zębatego łańcucha z koła zębatego łańcucha.

벤치 바이스에서 체인링을 제거합니다. 체인링에서 와셔와 체인링 볼트를 분리합니다.



Tag klingen ud af skruetvingen. Tag spændskiven og klingeboltten af klingen.

Vyjměte převodník ze svěráku. Z převodníku vyjměte podložku a šroub převodníku.

Вытащите переднюю звезду из тисков. Вытащите шайбу и болт передней звезды из передней звезды.

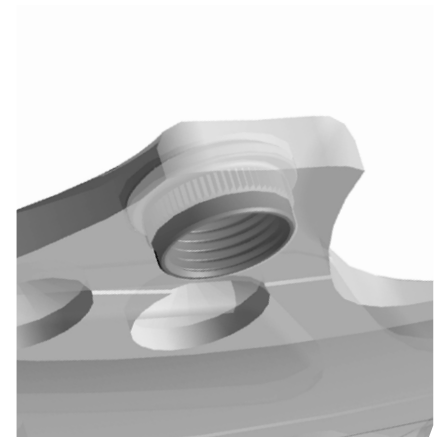

Îndepărtați foaia pedalieră din menghină. Scoateți șaiba și șurubul din foaia pedalieră.

Αφαιρέστε τον δακτύλιο αλυσίδας από τη μέγγενη πάγκου. Αφαιρέστε τη ροδέλα και το μπουλόνι του δακτυλίου αλυσίδας από τον δακτύλιο αλυσίδας.



Remove/Loosen
Demontuj/Poluzuj
분리/풀기

Fjern/løsn
Odmontovat/úvolnit
Снять/ослабить

Demontare/slăbire
Αφαιρέση/
Χαλάρωση

1x Hidden Bolt Crank

Korba z ukrytą śrubą 1x

1x 히든 볼트형 크랭크

1x krank med skjult bolt
Jednopřevodník 1x s klikou
zakrývající šroub

Болт кривошипа с потайной
головкой, 1 шт.

Pedaliere cu șurub îngropat 1x
Δισκοβραχίονας με κρυφό
μπουλόνι 1x

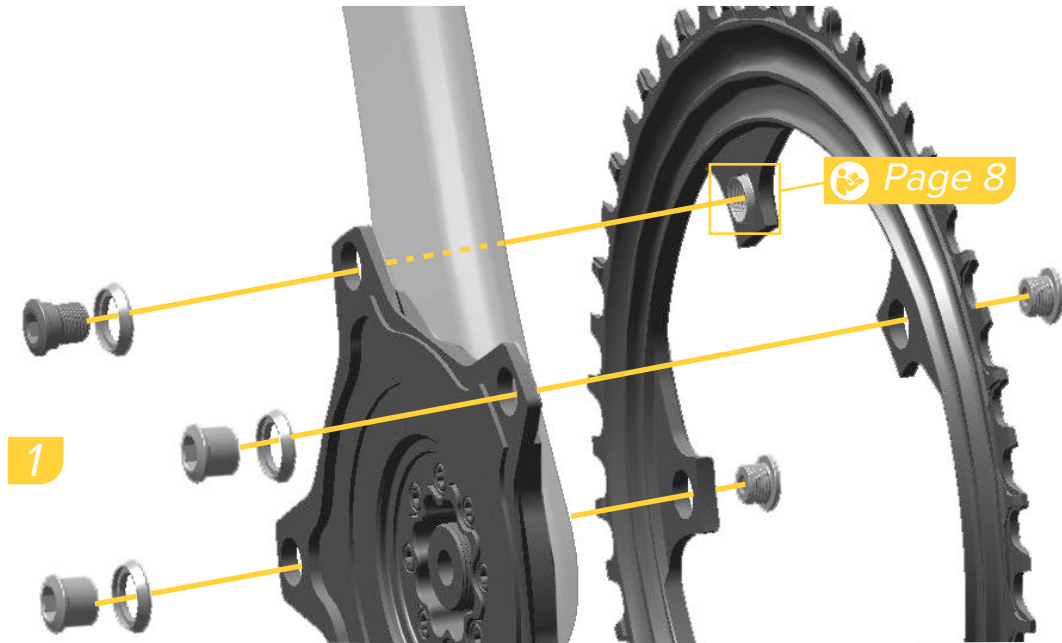

2x Hidden Bolt Crank

Korba z ukrytą śrubą 2x

2x 히든 볼트형 크랭크

2x krank med skjult bolt

Dvojpřevodník 2x s klikou
zakrývající šroub

Болт кривошипа с потайной
головкой, 2 шт.

Pedalierul cu șurub îngropat 2x

Δισκοβραχίονας με κρυφό
μπουλόνη 2X

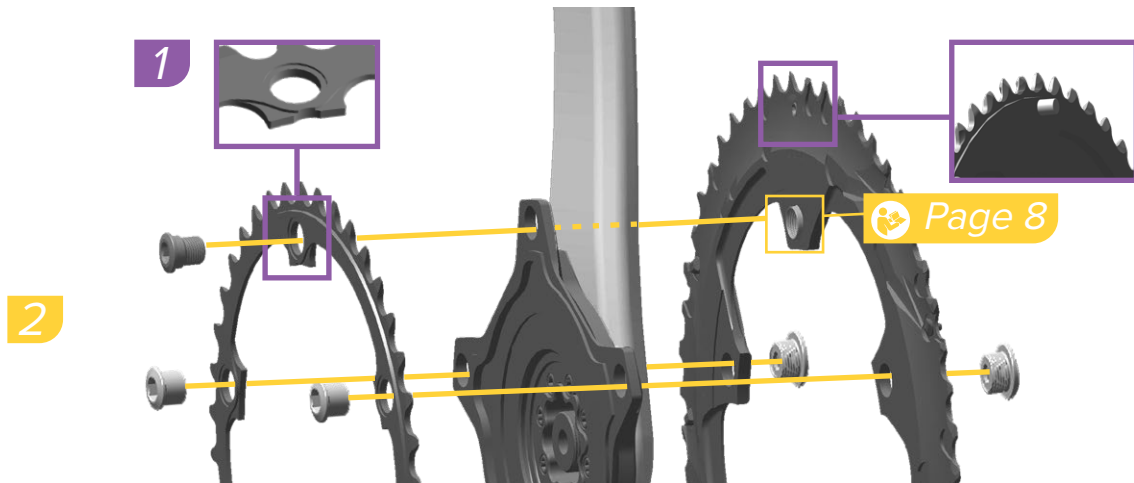

Align the chainring tabs and derailment pin so they are in line with the crank arm.

Wypusty indeksowe koła zębatego łańcucha i trzpień ześlizgowy winny być ustawione w jednej linii z ramieniem korby.

체인링을 설치할 때는 체인링 탭과 이탈 방지 핀이 크랭크와 정렬되도록 맞춰야 합니다.

Ret taperne på klingerne og palen ind, så de er på linje med pedalarmen.

Při montáži je nutné vyrovnat výčnělky převodníků a vychylovací trn tak, aby byly v téže rovině s klikou.

Разместите выступы передней звезды и скользящий штифт таким образом, чтобы они находились на одной оси с шатуном.

Aliniați profilurile foilor pedalier și știftul de comutare cu brațul pedalier.

Ευθυγραμμίστε τις προεξοχές των δακτυλίων αλυσίδας και τον πείρο εκτροχιασμού ώστε να είναι σε ευθεία γραμμή με τη μανιβέλα.



Adjust
Reguluj
조정

Juster
Nastavit
Отрегулировать

Reglare
Προσρμόυση



Install
Montuj
설치

Monter
Namontovat
Установить

Montare
Τοποθέτηση



Torque
Wartość momentu
토크

Spoend
Utahovací moment
Затянуть

Cuplu de strângere
Ροπή

1x Non-Hidden Bolt Crank

Korba z odkrytą śrubą 1x

1x 논-히든 볼트형 크랭크

1x krank med ikke-skjult bolt
Jednopřevodník 1x s klikou s volně
přístupnými šrouby
Болт кривошипа без потайной
головки, 1 шт.

Pedaliarul cu șurub neîngropat 1x
Δισκοβραχίονας χωρίς κρυφό
μπουλόνι 1x

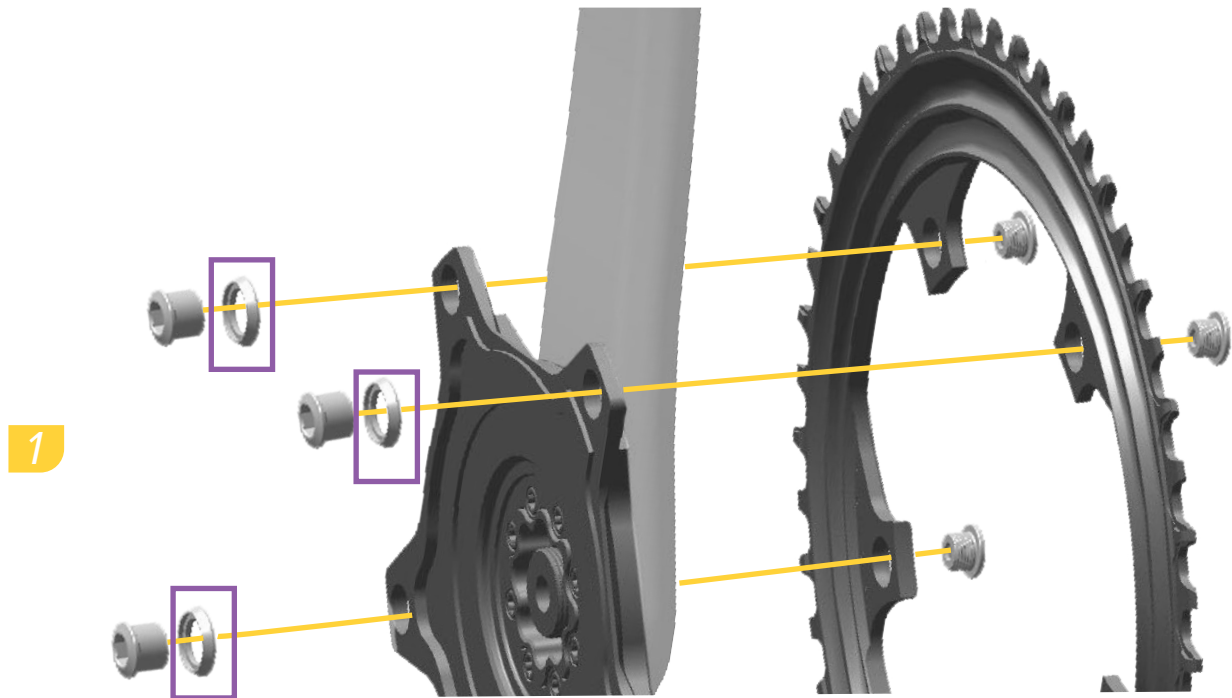

2 Do not install washers on MTB X-SYNC chainrings.

Do kół zębatych łańcucha MTB X-SYNC nie należy instalować podkładek.

MTB X-SYNC 의 체인링에 워셔를 설치하지 마십시오.

Der skal ikke monteres spændskiver på MTB X-SYNC-klinger.

Na MTB převodníky X-SYNC nemontujte podložky.

Не устанавливайте шайбы на передние звезды MTB X-SYNC.

La foile pedaliere MTB X-SYNC nu montați șaibe.

Μην τοποθετείτε ροδέλες στους δακτυλίους αλυσίδας MTB X-SYNC.

6 10 N·m
(88.5 in·lb)



5 10 N·m
(88.5 in·lb)



2x Non-Hidden Bolt Crank

Korba z odkrytą śrubą 2x

2x 논-히든 볼트형 크랭크

2x krank med ikke-skjult bolt
Dvojpřevodník 2x s klikou s volně
přístupnými šrouby
Болт кривошипа без потайной
головки, 2 шт.

Pedalierul cu șurub neîngropat 2x
Δισκοβραχίονας χωρίς κρυφό
μπουλόνι 2X

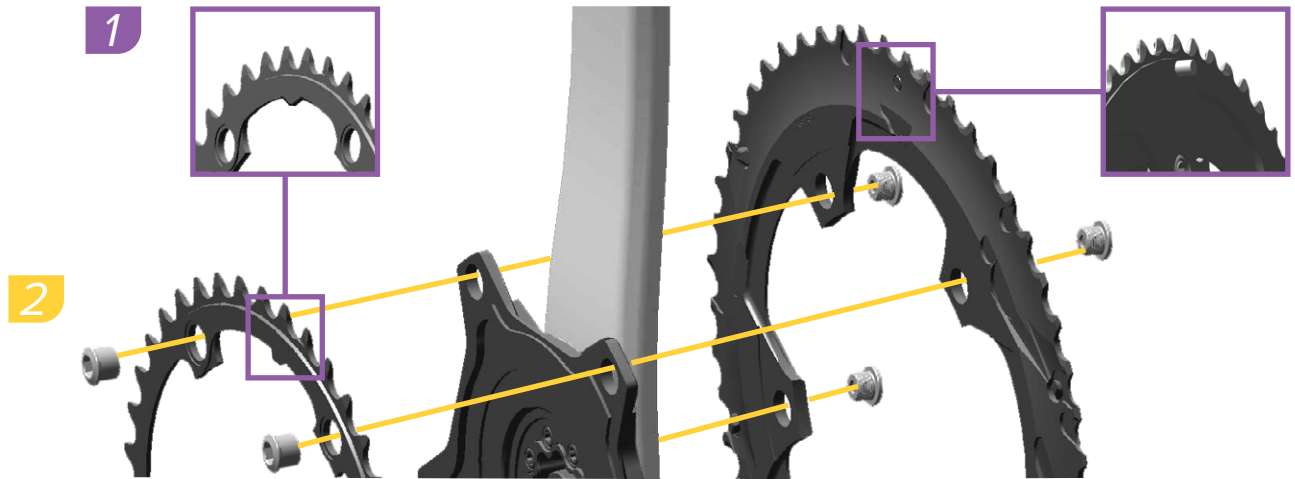

Align the chainring tabs and derailment pin so they are in line with the crank arm.

Wypusty indeksowe koła zębatego łańcucha i trzpień ześlizgowy powinny być ustawione w jednej linii z ramieniem korby.

체인링을 설치할 때는 체인링 탭과 이탈 방지 핀이 크랭크와 정렬되도록 맞춰야 합니다.

Ret taperne på klingerne og palen ind, så de er på linje med pedalarmen.

Při montáži je nutné vyrovnat výčnělky převodníků a vychylovací trn tak, aby byly v téže rovině s klikou.

Разместите выступы передней звезды и скользящий штифт таким образом, чтобы они находились на одной оси с шатуном.

Aliniați profilurile foilor pedalierie și știftul de comutare cu brațul pedalier.

Ευθυγραμμίστε τις προεξοχές των δακτυλίων αλυσίδας και τον πείρο εκτροχιασμού ώστε να είναι σε ευθεία γραμμή με τη μανιβέλα.

6 10 N·m
(88.5 in·lb)



5 10 N·m
(88.5 in·lb)



Adjust
Reguluj
조정

Juster
Nastavit
Отрегулировать

Reglare
Προσαρμόζω



Install
Montuj
설치

Monter
Namontovat
Установить

Montare
Τοποθέτηση



Torque
Wartość momentu
토크

Sprend
Utahovací moment
Затянуть

Cuplu de strângere
Ροπή

Chainring Replacement

Wymiana koła zębatego łańcucha

체인링 교체

Udsiftning af klinge

Výměna převodníku

Замена передней звезды

Înlocuirea foii pedaliere

Αντικατάσταση δακτυλίου

αλυσίδας

SRAM AXS and Quarq power meters do **not** require slope recalibration when replacing chainrings or switching chainring size.

SRAM AXS i mierniki mocy Quarq **nie** wymagają ponownego kalibrowania nachylenia w przypadku wymiany koła zębatych łańcucha lub zmiany wymiaru koła zębatego łańcucha.

SRAM AXS 및 Quarq 파워미터는 체인링을 교환하거나 체인링 크기를 바꿀 때 경사면 재조정이 필요 **없습니다**.

SRAM AXS- Quarq-effektmålere kræver **ikke** omkalibrering, når der udskiftes klinge eller skiftes til en anden størrelse klinge.

Při výměně převodníků ani změně velikosti převodníku **není vyžadována** recalibrace sklonu pro měřič výkopu SRAM AXS nebo Quarq.

Для измерителей мощности SRAM AXS и Quarq **не** требуется повторная калибровка наклона после замены передних звезд или изменения размера передних звезд.

La înlocuirea sau schimbarea dimensiunilor foilor pedaliere contoarele de putere SRAM AXS și Quarq **nu** necesită o recalibrare unghiulară.

To SRAM AXS και οι μετρητές δύναμης Quarq **δεν** χρειάζονται επαναβαθμονόμηση κλίσης κατά την αντικατάσταση των δακτυλίων αλυσίδας ή όταν αλλάζει το μέγεθος των δακτυλίων αλυσίδας.

To update the firmware on your component, download the SRAM AXS app, available for free in the app stores.

Periodically clean your Quarq power meter. Use a damp cloth to wipe off dirt and debris. Clean the components with soap and water only. Rinse thoroughly with water and allow the parts to dry.

Routinely check the chainring bolts for the correct torque values; never ride with loose bolts.

NOTICE

Do not clean the power meter with a power washer. For DUB-PWR power meters, make sure the battery sled is installed and tightened before cleaning.

Do not use acidic or grease dissolving agents on the power meter. Chemical cleaners and solvents can damage the power meter.

Failure to check your chainring bolts could lead to the chainring bolts backing out of the chainring.

Aby dokonac aktualizacji oprogramowania wbudowanego (firmware) w swoim komponencie, pobierz aplikację SRAM AXS, która dostępna jest bezpłatnie w sklepach z aplikacjami.

Okresowo czyść swój miernik mocy Quarq. Aby usunąć brud i okruszki, używaj wilgotnej ściereki. Myj komponenty wyłącznie mydłem i wodą. Dokładnie opłucz części wodą i poczekaj do ich wyschnięcia.

Regularnie sprawdzaj śruby zębatek pod kątem właściwych wartości momentu; nigdy nie używaj roweru z luźno dokręconymi śrubami.

UWAGA

Nie myj komponentów przy użyciu myjki ciśnieniowej. W przypadku mierników mocy DUB-PWR upewnij się, że obudowa baterii jest przed czyszczeniem zamontowana i dokręcona.

Do czyszczenia miernika mocy nie stosuj substancji kwasowych i rozpuszczalników tłuszczu. Chemiczne środki czyszczące i rozpuszczalniki mogą uszkodzić miernik mocy.

Niezastosowanie się do zalecenia sprawdzania śrub zębatek może doprowadzić do ich samodzielnego odkręcania się z zębatek.

For an update of the firmware for your component, download the SRAM AXS app, available for free in the app stores.

Rengør din Quarq-effektmåler regelmæssigt. Brug en fugtig klud til at tørre snavs og støv af med. Rengør kun delene med sæbe og vand. Skyl delene grundigt med vand, lad dem tørre.

Tjek regelmæssigt, om klingeboltene er spændt til korrekte tilspændingsmoment; kør aldrig med løse bolte.

BEMÆRK

Rengør ikke effektmåleren med en højtryksvasker. For DUB-PWR-effektmålere skal man sørge for, at batteriskinnen er monteret og spændt før rengøring.

Brug ikke syreholdige eller fedtopløselige midler på effektmåleren. Kemiske rengøringsmidler og opløsningsmidler kan skade effektmåleren.

Hvis du ikke tjekker dine klingebolte, kan det medføre, at klingeboltene falder ud af klingen.

Pro aktualizaci firmwaru v dané komponentě si stáhněte aplikaci SRAM AXS, která je volně dostupná ve všech obchodech s aplikacemi.

Měřič výkonu Quarq pravidelně čistěte. Vlhkým hadříkem setřete veškerou nečistotu. Součástí čistěte pouze mydlem a vodou. Součástí důkladně opláchněte vodou a nechte oschnout.

Pravidelně kontrolujte správné dotažení šroubů převodníku s použitím správného utahovacího momentu; nikdy nejezděte s povolenými šrouby.

UPOZORNĚNÍ

Měřič výkonu nemyjte tlakovým mycím zařízením. V případě měřičů DUB-PWR se před čištěním ujistěte, že je vložka s baterií nainstalovaná a utažená.

Na měřič výkonu nepoužívejte prostředky na bázi kyselin ani prostředky pro rozpouštění maziva. Chemické čisticí prostředky a rozpouštědla mohou měřič výkonu poškodit.

Neprovedení kontroly může mít za následek vyšroubování šroubů z převodníku.

Pentru a actualiza firmware-ul componenteii descărcați aplicația SRAM AXS, disponibilă gratuit la magazinele de aplicații.

Curățați contorul de putere Quarq în mod regulat. Ștergeți praful și impuritățile cu o cârpă umedă. Curățați componentele numai cu apă și săpun. Clătiți bine cu apă și lăsați piesele să se usuce.

Verificați în mod regulat strângerea șuruburilor foii pedaliere la cuplul corect; nu folosiți bicicleta dacă șuruburile nu sunt strânse.

NOTĂ

Nu curățați contorul de putere cu praf de curățat. La contoarele de putere DUB-PWR asigurăți-vă că suportul culisant al bateriei este montat și strâns înainte de a începe curățarea.

Nu folosiți agenți acizi sau degresanți. Agenții de curățat chimici și diluanții pot deteriora contorul de putere.

Nerespectarea cerinței de verificare a șuruburilor foii pedaliere poate duce la deșurubarea acestor șuruburi din foia pedaliere.

Για επικαιροποίηση του υλικολογισμικού του εξαρτήματός σας, κατεβάστε την εφαρμογή SRAM AXS, που είναι διαθέσιμη δωρεάν στα διαδικτυακά καταστήματα εφαρμογών.

Καθαρίζετε περιοδικά τον μετρητή δύναμης Quarq. Χρησιμοποιείτε υγρό πανί για να σκουπίσετε τυχόν βρωμιά και κατάλοιπα. Καθαρίζετε τα εξαρτήματα μόνο με νερό και σαπούνι. Ξεπλύνετε προσεκτικά με νερό και αφήστε τα τμήματα να στεγνώσουν.

Επιθεωρείτε τακτικά τα μπουλόνια του δακτυλίου της αλυσίδας για τις σωστές τιμές ροπής στρέψης. Μην ποδηλατείτε ποτέ με χαλαρά μπουλόνια.

ΠΡΟΕΙΔΟΠΟΙΗΣΗ

Μην καθαρίζετε τον μετρητή δύναμης με ηλεκτρική συσκευή πλύσης. Για μετρητές δύναμης DUB-PWR, βεβαιωθείτε ότι η θήκη της μπαταρίας έχει τοποθετηθεί και είναι καλά σφικτημένη πριν τον καθαρισμό.

Μην χρησιμοποιείτε οξίνους παράγοντες ή διαλυτικά γράσου πάνω στον μετρητή δύναμης. Τα χημικά καθαριστικά και διαλύτες μπορούν να προκαλέσουν ζημιά στον μετρητή δύναμης.

Αν δεν ελέγξετε τα μπουλόνια του δακτυλίου της αλυσίδας, μπορεί να προκληθεί η μετακίνησή τους και να βγουν από τον δακτύλιο της αλυσίδας.

구성품 펌웨어를 업데이트하려면 앱 스토어에서 무료로 제공되는 SRAM AXS 앱을 다운로드하십시오.

Quarq 파워미터를 정기적으로 청소하십시오. 젖은 수건으로 먼지나 찌꺼기를 닦아 내십시오. 구성품은 비누와 물로만 청소하십시오. 물로 깨끗하게 헹구고 부품을 말리십시오.

정기적으로 체인링 볼트를 점검해 토크 값이 올바른지 확인하고 볼트가 느슨한 상태에서는 절대 주행하지 마십시오.

주의

파워미터를 고압 세척기로 청소하지 마십시오. DUB-PWR 파워미터 청소 전 배터리 슬레드가 설치되고 조여진 것을 확인하십시오.

파워미터에 산성 또는 그리스 용해제를 사용하지 마십시오. 화학 세제나 솔벤트를 사용하면 파워미터가 손상될 수 있습니다.

체인링 볼트를 점검하지 않으면 체인링에서 체인링 볼트가 빠질 수 있습니다.

Чтобы обновить прошивку на вашем компоненте, загрузите бесплатное приложение SRAM AXS из магазина приложений.

Периодически очищайте измеритель мощности Quarq. Стирайте грязь и налет влажной тканью. Очищайте компоненты только мылом и водой. Хорошо промойте детали водой и дайте им просохнуть.

Регулярно проверяйте болты передней звезды на предмет надлежащего значения затяжки; ни в коем случае не ездите с ослабленными болтами.

ПРИМЕЧАНИЕ

Не очищайте измеритель мощности при помощи моечной установки. Перед очисткой измерителей мощности DUB-PWR убедитесь, что батарейный отсек установлен и закреплен.

Не используйте кислотные или растворяющие жир вещества для очистки измерителя мощности. Химические чистящие средства и растворители могут повредить измеритель мощности.

Регулярно проверяйте надлежащую затяжку болтов передней звезды, иначе болты передней звезды могут вывинтиться из нее.

Troubleshooting

Rozwiązywanie problemów
문제 해결

Problemløsning
Odstraňování problémů
Troubleshooting

Depanare
Αντιμετώπιση προβλημάτων

Rotate the crank arms backward five rotations to perform an Auto Zero. The LED status indicator will blink when zeroing is complete.

If the LED light is solid red, then an error has occurred.

Consult <https://sram.zendesk.com/hc/en-us> for troubleshooting guides or contact Quarq customer support.

Aby wykonać zerowanie automatyczne, obróć ramiona korby o pięć obrotów do tyłu. Dioda LED wskaźnika statusu będzie pulsować, gdy zerowanie zostanie zakończone.

Jeśli dioda LED świeci się czerwonym światłem, oznacza to, że wystąpił błąd.

Aby uzyskać porady w zakresie rozwiązywania problemów wejdź na stronę <https://sram.zendesk.com/hc/en-us> lub skontaktuj się z działem obsługi klienta firmy Quarq.

크랭크암을 뒤쪽으로 다섯 바퀴 돌리면 Auto Zero가 실행됩니다. 조정이 완료되면 LED 상태 표시기가 깜빡입니다.

오류가 발생한 경우 LED 상태 표시기가 계속 적색으로 표시됩니다.

<https://sram.zendesk.com/hc/en-us> 의 문제 해결 가이드를 참조하시거나 Quarq 고객 서비스센터에 문의하십시오.

Drej pedalarmen tilbage fem rotationer for at foretage en Automatisk nulstilling. LED-indikatoren vil blinke en gang, når nulstillingen er færdig.

Hvis LED-lampen lyser rødt, så er der opstået en fejl.

Se <https://sram.zendesk.com/hc/en-us> for at finde guider til fejlfinding eller kontakt Quarqs kundesupport.

Pětkrát otočte klikami dozadu – tím provedete automatické vynulování. Stavový indikátor LED bude po dokončení vynulování blikat.

Pokud LED indikátor svítí trvale, došlo k chybě.

Postup odstraňování problémů najdete na adrese <https://sram.zendesk.com/hc/en-us> nebo se obraťte na středisko zákaznické podpory Quarq.

Поверните шатуны назад на пять оборотов, чтобы выполнить автоматическую установку на нуль. После завершения установки на нуль светодиодный индикатор состояния начинает мигать.

Если светодиодный индикатор горит красным, значит произошла ошибка.

С инструкциями по устранению неполадок можно ознакомиться на сайте <https://sram.zendesk.com/hc/en-us> или обратиться в службу поддержки Quarq.

Roțiți pedalierele cinci rotații înapoi pentru a efectua un Auto Zero. Ledul de stare va clipi la finalizarea aducerii la zero.

Dacă ledul este aprins în roșu permanent a intervenit o eroare.

Pentru instrucțiunile de depanare consultați <https://sram.zendesk.com/hc/en-us> sau contactați serviciul de asistență tehnică de la Quarq.

Περιστρέψτε τις μανιβέλες προς τα πίσω πέντε στροφές για να εκτελέσετε Αυτόματο μηδενισμό. Η ένδειξη κατάστασης LED αναβοσβήνει όταν ολοκληρωθεί ο μηδενισμός.

Αν η λυχνία LED είναι σταθερά κόκκινη, τότε έχει προκύψει σφάλμα.

Ανατρέξτε στη διεύθυνση <https://sram.zendesk.com/hc/en-us> για οδηγούς αντιμετώπισης προβλημάτων ή επικοινωνήστε με την εξυπηρέτηση πελατών της Quarq.

 For recycling and environmental compliance, please visit <https://www.sram.com/en/company/about/environmental-policy-and-recycling>.

⚠ WARNING

Never dispose of batteries in a fire.

 Informacje na temat recyklingu i zgodności z przepisami w zakresie ochrony środowiska znaleźć można na stronie <https://www.sram.com/en/company/about/environmental-policy-and-recycling>, www.sram.com/company/environment.

⚠ OSTRZEŻENIE

Nigdy nie wyrzucaj akumulatora do ognia.

 재활용 및 환경기준 준수에 대해서는 <https://www.sram.com/en/company/about/environmental-policy-and-recycling> 를 참고하십시오.

⚠ 경고

절대로 배터리를 소각하지 마십시오.

 Se <https://www.sram.com/en/company/about/environmental-policy-and-recycling> for at få informationer om genanvendelser og miljømæssige regler.

⚠ ADVARSEL

Smid aldrig batterier på åben ild.

 Postup pro recyklaci a informace související s ochranou životního prostředí najdete na adrese <https://www.sram.com/en/company/about/environmental-policy-and-recycling>.

⚠ VAROVÁNÍ

Baterie nikdy nelikvidujte v ohni.

 Правила утилизации и экологические нормативы доступны на странице <https://www.sram.com/en/company/about/environmental-policy-and-recycling>.

⚠ ПРЕДУПРЕЖДЕНИЕ!

Никогда не утилизируйте батареи посредством их сжигания.

 Pentru mai multe informații privind reciclarea și conformarea cu normele de mediu vizitați <https://www.sram.com/en/company/about/environmental-policy-and-recycling>.

⚠ AVERTIZARE

Nu aruncați bateriile în foc.

 Για συμμόρφωση με κανόνες ανακύκλωσης και προστασίας του περιβάλλοντος, επισκεφθείτε τη διεύθυνση <https://www.sram.com/en/company/about/environmental-policy-and-recycling>.

⚠ ΠΡΟΕΙΔΟΠΟΙΗΣΗ

Ποτέ μην απορρίπτετε μπαταρίες σε φωτιά.

ASIAN HEADQUARTERS

SRAM Taiwan
No. 1598-8 Chung Shan Road
Shen Kang Hsiang, Taichung City
Taiwan

WORLD HEADQUARTERS

SRAM, LLC
1000 W. Fulton Market, 4th Floor
Chicago, Illinois 60607
U.S.A.

EUROPEAN HEADQUARTERS

SRAM Europe
Paasbosweg 14-16
3862ZS Nijkerk
The Netherlands