



ZIPP®

Seatposts



Seatposts
User Manual

Instrukcja użytkownika
sztycy

Brugervejledning
til saddelpinde

Příručka pro
uživatele sedlovek

Manual de utilizare
a tijelor de șa

Εγχειρίδιο χρήστη
λαιμού σέλας



SRAM®

95-6818-001-100 Rev C
© 2017 SRAM, LLC

Tools and Supplies			3
Narzędzia i materiały eksploatacyjne	Værktøj og materialer Nástroje a pomůcky	Scule și materiale Εργαλεία και παρεχόμενα	
Compatibility			5
Kompatybilność	Kompatibilitet Kompatibilita	Compatibilitate Συμβατότητα	
Parts Preparation			6
Forberedelse af dele Pregătirea pieselor	Příprava součástí Przygotowanie części	Προετοιμασία εξαρτημάτων	
SL Speed™ Battery Mount			7
Komora akumulatora SL Speed SL Speed -batteribeslag	Úchyt baterie SL Speed Suportul de baterie SL Speed	Στήριγμα μπαταρίας SL Speed	
Seatpost Shortening			9
Skracanie sztycy Afkortning af saddelpind	Zkrácení sedlovky Scurtarea tijei șeii	Κόντευμα λαιμού σέλας	
Seatpost Installation			13
Montaż sztycy Montering af saddelpind	Montáž sedlovky Montarea tijei șeii	Τοποθέτηση λαιμού σέλας	
Saddle Installation			16
Montaż siodełka Montering af sadde	Montáž sedla Montarea șeii	Τοποθέτηση σέλας	

Tools and Supplies

Narzędzia i materiały eksploatacyjne

Værktøj og materialer

Nástroje a pomůcky

Scule și materiale

Εργαλεία και παρεχόμενα

Highly specialized tools and supplies are required for the installation of your ZIPP® components. We recommend that you have a qualified bicycle mechanic install your ZIPP components.

Do montażu komponentów ZIPP wymaga się użycia wysoce specjalistycznych narzędzi i materiałów eksploatacyjnych. Zaleca się zlecenie montażu komponentów ZIPP wykwalifikowanemu mechanikowi rowerowemu.

Der kræves meget specielle værktøjer og materialer til montering af dine ZIPP-dele. Vi anbefaler, at du får en kvalificeret cykelmekaniker til at montere dine ZIPP-dele.

K montáži součástí ZIPP jsou potřeba speciální nástroje a pomůcky. Montáž součástí ZIPP doporučujeme přenechat kvalifikovanému mechanikovi jízdních kol.

Pentru montarea componentelor ZIPP sunt necesare scule și materiale speciale. Recomandăm ca montarea componentelor ZIPP să se facă de un mecanic de biciclete calificat.

Απαιτούνται εξαιρετικά εξειδικευμένα εργαλεία και παρεχόμενα για την τοποθέτηση των εξαρτημάτων ZIPP. Συνιστούμε να γίνεται η τοποθέτηση των εξαρτημάτων ZIPP από επαγγελματία μηχανικό ποδηλάτων.

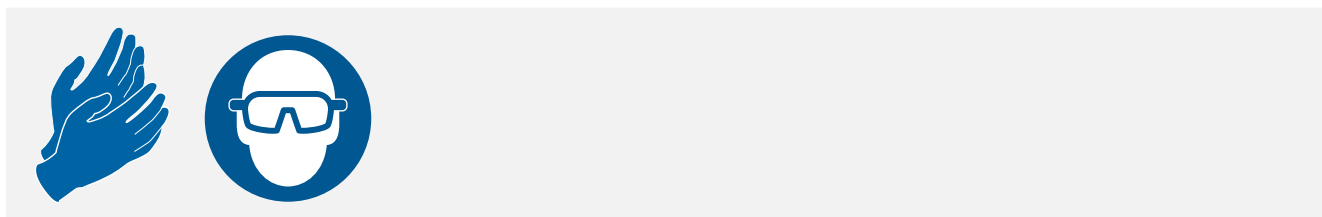
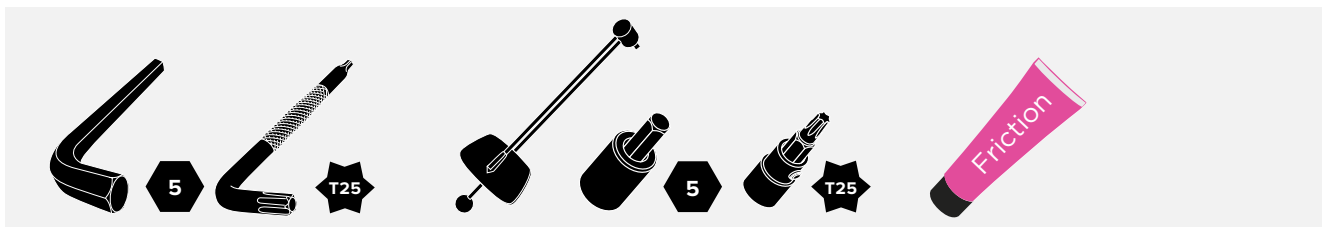

TORX® is a registered trademark of Acument Intellectual Properties, LLC

SAFETY INSTRUCTIONS

You must read and understand the Safety Instructions document included with your product before proceeding with installation. Improperly installed components are extremely dangerous and could result in severe and/or fatal injuries. If you have any questions about the installation of these components, consult a qualified bicycle mechanic. This document is also available on www.zipp.com/support.

UWAGI DOTYCZĄCE BEZPIECZEŃSTWA

Przed rozpoczęciem montażu musisz zapoznać się z załączonym do produktu dokumentem omawiającym zasady bezpieczeństwa i zrozumieć je. Niewłaściwie zainstalowane komponenty są bardzo niebezpieczne i mogą spowodować poważne i/lub śmiertelne obrażenia. W przypadku pytań dotyczących montażu tych komponentów skonsultuj się z wykwalifikowanym mechanikiem rowerowym. Dokument jest również dostępny na stronie www.zipp.com/support.

INSTRUKTIONER VEDR. SIKKERHED

Du skal læse og dokumentet med Sikkerhedsanvisninger, som fulgte med produktet, før du fortsætter med monteringen. Forkert monterede dele er ekstremt farlige og kan medføre alvorlige og/eller dødelige ulykker. Hvis du har nogen spørgsmål omkring monteringen af disse dele, skal du kontakte en kvalificeret cykelmekaniker. Dette dokument findes også på www.zipp.com/support.

BEZPEČNOSTNÍ POKYNY

Než budete pokračovat v montáži, je třeba, abyste si přečetli dokument s bezpečnostními informacemi, dodávaný s produktem, a abyste mu porozuměli. Nesprávně nainstalované součásti jsou velmi nebezpečné a mohou způsobit závažná nebo dokonce smrtelná zranění. V případě jakýchkoli dotazů ohledně montáže těchto dílů se obraťte na kvalifikovaného mechanika jízdních kol. Tento dokument je rovněž k dispozici na webových stránkách www.zipp.com/support.

INSTRUCȚIUNI DE SECURITATE

Înainte de a începe instalarea trebuie să citiți și să înțelegeți documentul privind normele de protecție a muncii. Componentele montate incorect sunt extrem de periculoase și pot cauza accidente grave și/sau chiar mortale. Pentru întrebări referitoare la montarea acestor piese consultați un mecanic de biciclete calificat. Acest document este disponibil și la www.zipp.com/support.

ΟΔΗΓΙΕΣ ΑΣΦΑΛΕΙΑΣ

Πρέπει να διαβάσετε και να κατανοήσετε το έγγραφο των οδηγιών ασφάλειας που συνοδεύει το προϊόν σας πριν προχωρήσετε με την τοποθέτηση. Εξαρτήματα που δεν έχουν τοποθετηθεί σωστά είναι εξαιρετικά επικίνδυνα και μπορούν να οδηγήσουν σε σοβαρούς ή/και θανάσιμους τραυματισμούς. Αν έχετε οποιοσδήποτε ερωτήσεων σχετικά με την τοποθέτηση των εξαρτημάτων αυτών, συμβουλευτείτε έναν επαγγελματία μηχανικό ποδηλάτων. Το έγγραφο αυτό είναι επίσης διαθέσιμο στη διεύθυνση www.zipp.com/support.

Zipp® seatposts are compatible with saddles with metal 7 mm diameter rails and composite 7x9 mm diameter rails, and are designed for use with 27.2 mm and 31.6 mm seat tube internal diameters.

⚠ WARNING - CRASH HAZARD

Seatpost and seat tube diameters must be the same. Do not use a reduction sleeve to alter the seat tube diameter. Zipp seatpost diameters are printed on the products.

Sztycy Zipp są kompatybilne z siodłami z szynami metalowymi o średnicy 7 mm oraz z szynami kompozytowymi o średnicy 7x9 mm i są przeznaczone do stosowania z rurami podsiodłowymi o średnicy wewnętrznej 27,2 mm i 31,6 mm.

**⚠ OSTRZEŻENIE –
NIEBEZPIECZEŃSTWO WYPADKU**

Średnice sztycy i rury podsiodłowej muszą być takie same. Nie wolno używać trzpienia redukcyjnego do zmiany średnicy rury podsiodłowej. Średnice sztycy Zipp są nadrukowane na produktach.

Zipp saddelpinde er kompatible med sadler med en metalskinne med en diameter på 7 mm og en kompositskinne med en diameter på 7 x 9 mm og er designet til at bruge med saddele med en indre diameter på 27,2 mm og 31,6 mm.

⚠ ADVARSEL - RISIKO FOR STYRT

Diameter på saddelpind og saddele skal være ens. Brug ikke reduktionskrave til at ændre diameter på saddele. Diameter på Zipp saddelpinde er trykt på produktet.

Sedlovky Zipp jsou kompatibilní se sedly s kovovými kolejnicemi o průměru 7 mm a kompozitovými kolejnicemi o průměru 7x9 mm a jsou konstruované pro použití s trubkami sedla o vnitřním průměru 27,2 mm a 31,6 mm.

⚠ VAROVÁNÍ – RIZIKO NEHODY

Průměry sedlovky a trubky sedla musí být stejné. K přizpůsobení průměru trubky nepoužívejte redukční objímku. Průměr sedlovek Zipp je vytištěn na produktu.

Tijele de șa Zipp sunt compatibile cu șeile cu diametre ale șinei metalice de 7 mm și diametre ale șinei compozite de 7x9 mm și sunt proiectate pentru a fi utilizate cu diametre interioare ale țevii șeii de 27,2 mm și 31,6 mm.

⚠ ATENȚIE – PERICOL DE ACCIDENTE

Diametrele tijeii și ale țevii șeii din cadru trebuie să coincidă. Nu utilizați o reducție pentru a modifica diametrul țevii șeii. Diametrele tijelor șeilor Zipp sunt imprimate pe produse.

Οι λαίμοι σέλας Zipp είναι συμβατοί με σέλες με διάμετρο μεταλλικής ράγας 7 mm και διάμετρο συνθετικής ράγας 7x9 mm και είναι σχεδιασμένοι για χρήση με εσωτερικές διαμέτρους σωλήνα σέλας 27,2 mm και 31,6 mm.

**⚠ ΠΡΟΕΙΔΟΠΟΙΗΣΗ –
ΚΙΝΔΥΝΟΣ ΑΤΥΧΗΜΑΤΟΣ**

Η διάμετρος του λαιμού σέλας και του σωλήνα της σέλας πρέπει να είναι ίδιες. Μην χρησιμοποιείτε περίβλημα μείωσης της διαμέτρου για να αλλάξετε τη διάμετρο του σωλήνα της σέλας. Η διάμετρος των λαιμών σέλας Zipp είναι τυπωμένη πάνω στα προϊόντα.

Remove any burrs from the bicycle frame's seat tube edges, then smooth with 400 grit sandpaper. Use isopropyl alcohol and a clean, lint free rag to clean any debris or grease from the seatpost and the inside of the seat tube.

Usuń wszelkie zadziory na krawędziach rury podsiodłowej ramy roweru, a następnie wygładź je papierem ściernym o ziarnistości 400. Przy pomocy alkoholu izopropylowego oraz czystej, nie pozostawiającej włókien szmatki oczyść sztycę i wewnątrz rury podsiodłowej z zanieczyszczeń i smarów.

Fjern alle ujævnheder fra saddelpinden og kanterne af rammens saddele, og glat det med sandpapir korn 400. Brug isopropylalkohol og en ren, fnugfri klud og fjern al snavs og fedt fra saddelpinden og indersiden af saddele.

Odstraňte všechny ořepky z hran trubky sedla v rámu jízdního kola a poté hrany obruste smirkovým papírem zrnitosti 400. Izopropylalkoholem a čistým hadříkem, který nepouští vlákna, odstraňte veškeré nečistoty a mastnotu ze sedlovky a vnitřku sedlové trubky.

Debavurați marginile țevii șeii din cadru și apoi finisați-le cu ajutorul unei hârtii abrazive cu granulație de 400. Utilizați alcool izopropilic și o cârpă curată, fără scame, pentru a curăța impuritățile sau unsoarea din interiorul țevii șeii din cadru.

Αφαιρέστε τυχόν εξογκώματα από τις άκρες του σωλήνα της σέλας του σκελετού του ποδηλάτου και εν συνεχεία λειάνετε με γυαλόχαρτο των 400 grit. Χρησιμοποιήστε ισοπροπυλική αλκοόλη και καθαρό πανί χωρίς χνούδι για να καθαρίσετε τυχόν σκουπίδια ή γράσο από το λαμό της σέλας και το εσωτερικό του σωλήνα της σέλας.

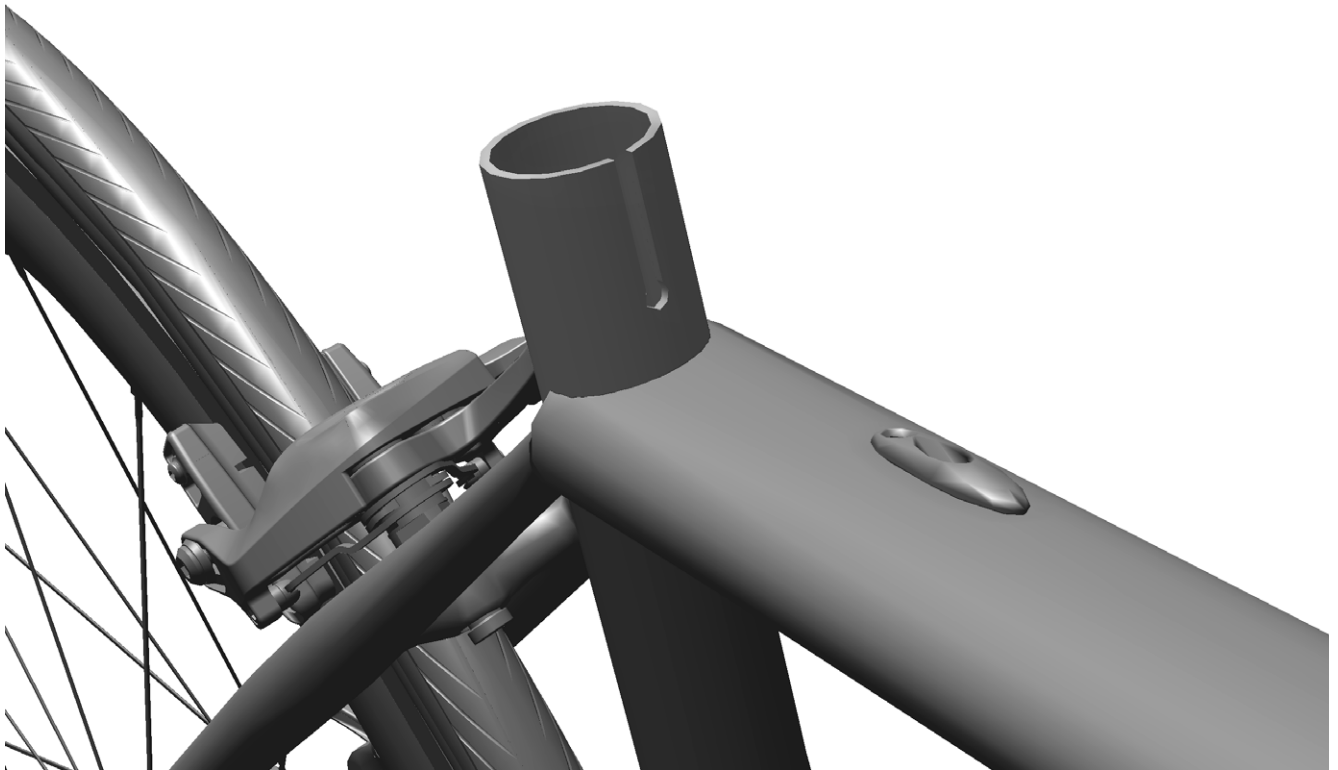

NOTICE

The SL Speed battery mount can only be installed into an SL Speed seatpost. Do not shorten the length of the SL Speed seatpost if the SL Speed battery mount will be used.

BEMÆRK

SL Speed-batteribeslaget kan kun monteres på en SL Speed-saddelpind. Afkort ikke længden af SL Speed-saddelpinden, hvis SL Speed-batteribeslaget anvendes.

NOTĂ

Suportul de baterie pentru tija de șa SL Speed poate fi montat numai pe această tijă. Nu scurtați tija șeii dacă urmează a fi utilizat suportul pentru baterie SL Speed.

UWAGA

Komora akumulatora SL Speed może być montowana jedynie w sztycy SL Speed. Nie skracaj długości sztycy SL Speed, jeśli stosujesz komorę akumulatora SL Speed.

UPOZORNĚNÍ

Úchyt baterie SL Speed lze namontovat pouze na sedlovku SL Speed. Bude-li použit úchyt baterie SL Speed, nezkracujte sedlovku SL Speed.

ΠΡΟΕΙΔΟΠΟΙΗΣΗ

Το στήριγμα μπαταρίας SL Speed μπορεί να τοποθετηθεί μόνο σε λαϊμό σέλας SL Speed. Μην κοντύνετε το μήκος του λαϊμού σέλας SL Speed αν πρόκειται να χρησιμοποιήσετε το στήριγμα μπαταρίας SL Speed.

1



Route the battery wire through the frame so that it exits the seat tube. Connect the battery wire to the battery.

Før batterikablet gennem rammen, så det kommer ud fra saddeleøret. Forbind batterikablet til batteriet.

Dispuneți cablul bateriei prin cadru astfel încât să iasă prin tija șeii. Conectați cablul la baterie.

Przeprowadź przewód akumulatora przez ramę w taki sposób, by wyszedł on przez rurę podsiodłową. Podłącz przewód akumulatora do akumulatora.

Vedte vodič baterie rámem tak, aby opustil sedlovou trubku. Připojte vodič baterie k baterii.

Περάστε το σύρμα της μπαταρίας μέσα από το σκελετό έτσι ώστε να βγαίνει από το σωλήνα της σέλας. Συνδέστε το σύρμα της μπαταρίας με την μπαταρία.

2

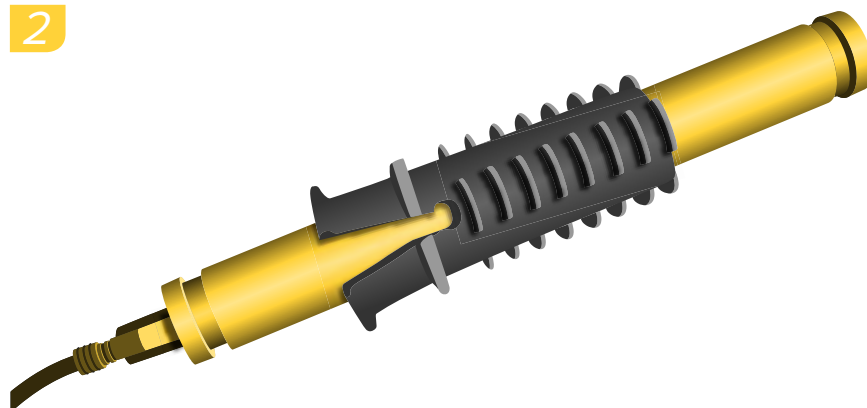

Insert the battery into the battery mount.

Sæt batteriet ind i batteribeslaget.

Introduceți bateria în suport.

Włóż akumulator do komory akumulatora.

Vložte baterii do úchytu baterie.

Εισάγετε την μπαταρία στο στήριγμα της μπαταρίας.

3

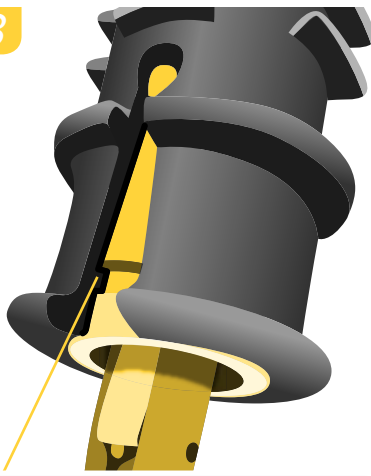
Inner
FlangeIndre
kantFlanşa
interioarăWewnętrzny
kołnierzVnitřní
přírubaΕσωτερική
φλάντζα

Push the battery into the battery mount until the inner flange fits into the battery groove.

Wpychaj akumulator do komory akumulatora do momentu, w którym wewnętrzny kołnierz wpasuje się w rowek akumulatora.

Skub batteriet ind i batteribeslaget, til den indre kant passer ind i rillen på batteriet.

Zatlačte baterii do úchytu baterie tak, aby se vnitřní příruba zasunula do drážky baterie.

Introduceți bateria în suport astfel încât flanșa interioară să intre în canalul bateriei.

Σπρώξτε την μπαταρία στο στήριγμα της μπαταρίας μέχρι η εσωτερική φλάντζα να μπει στο αυλάκι της μπαταρίας.

4

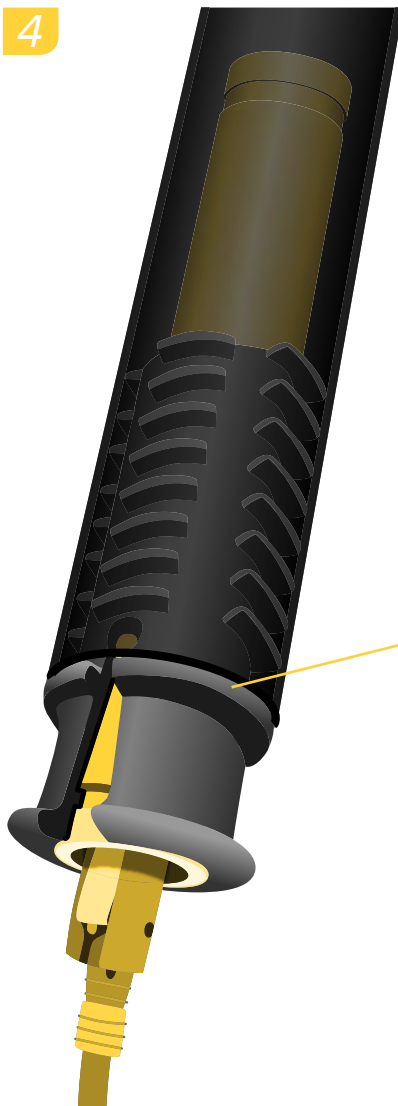
Outer
FlangeYdre
kantFlanşa
exterioarăZewnętrzny
kołnierzVnější
přírubaΕξωτερική
φλάντζα

Push the battery mount into the seatpost until the outer flange contacts the bottom of the seatpost.

Wpychaj komorę akumulatora do sztycy do momentu, w którym zewnętrzny kołnierz zetknie się z dnem sztycy.

Skub batteribeslaget ind i saddelpinden, til den ydre kant har kontakt med bunden af saddelpinden.

Zatlačte úchyt baterie do sedlovky tak, aby se vnější příruba dotýkala spodní strany sedlovky.

Împingeți suportul bateriei în tija șeii astfel încât flanșa exterioară să vină în contact cu baza tijeii.

Σπρώξτε το στήριγμα της μπαταρίας μέσα στο λαμό της σέλας μέχρι η εξωτερική φλάντζα να ακουμπά στο κάτω μέρος του λαμού της σέλας.

Install
MontujMonter
NamontovatMontare
Τοποθέτηση

If desired, the seatpost can be cut shorter. The seatpost must be inserted into the seat tube a minimum of 90 mm for Service Course® and Service Course SL, 100 mm for SL Speed™, or inserted the minimum amount specified by the bicycle frame manufacturer, **whichever is longer.**

⚠WARNING - MINIMUM INSERTION REQUIREMENTS

Failure to adhere to the minimum insertion requirements can cause damage to the seatpost and/or bicycle frame. This can cause the seatpost and/or bicycle frame to fail during use, which can lead to serious injury and/or death.

Jeśli jest to pożądané, długość sztycy może być skrócona. Sztyca powinna być wprowadzona do rury podsiodłowej na głębokość nie mniejszą niż 90 mm w przypadku modeli Service Course i Service Course SL, a 100 mm w przypadku modelu SL Speed albo na głębokość podaną przez producenta ramy; **należy wybrać większą z tych wartości.**

⚠OSTRZEŻENIE - MINIMALNA LINIA WSUWANIA

Nieprzestrzeganie wymogów w zakresie minimalnej głębokości wsunięcia może spowodować uszkodzenie sztycy i/lub ramy roweru. Może to spowodować awarię sztycy i/lub ramy roweru podczas użytkowania, co może być przyczyną poważnych obrażeń i/lub śmierci.

Hvis det ønskes, kan saddelpinden skæres af, så den er kortere. Saddelpinden skal være sat mindst 90 mm ind i saddeletrøret, når det er Service Course og Service Course SL, 100 mm hvis det er SL Speed, eller sættes minimum så meget ind, som det angives af producenten af cykelrammen, **hvad end der er længst.**

⚠ADVARSEL - MINIMUMSLÆNGDE I SADDLETRØR

Hvis ikke kravene for de minimale længder, saddelpinden skal sættes ind, overholdes, kan det medføre skade på saddelpinden og/eller cykelrammen. Dette kan medføre, at saddelpinden og/eller cykelrammen fejler under brug, hvilket kan medføre alvorlige uheld og/eller dødsfald.

V případě potřeby lze délku sedlovky zkrátit řezem. Sedlovka musí být zasunuta do sedlové trubky alespoň v délce 90 mm v případě typů Service Course a Service Course SL, 100 mm v případě typu SL Speed, případně zasunuta na minimální délku určenou výrobcem rámu kola **podle toho, která hodnota je větší.**

⚠VAROVÁNÍ – MINIMÁLNÍ POŽADAVKY NA ZASUNUTÍ

Nedodržení požadavků na minimální délku zasunutí mohou vést k poškození sedlovky a případně rámu kola. V důsledku toho může dojít k selhání sedlovky a případně rámu kola během používání, což může mít za následek vážné zranění nebo úmrtí.

Tija șeii poate fi scurtată. Tija șeii trebuie introdusă în tubul șeii minimum 90 mm la Service Course și Service Course SL, 100 mm la SL Speed, sau pe distanța minimă specificată de producătorul cadrului, se va alege **valoarea care este mai mare.**

⚠AVERTIZARE – CERINȚE DE INSERȚIE MINIMĂ

Nerespectarea distanței minime de montare poate duce la deteriorarea tijeii șeii și/sau a cadrului bicicletei. Aceasta poate determina cedarea tijeii sau a cadrului în timpul utilizării, având ca urmare accidente grave sau chiar mortale.

Αν θέλετε, μπορείτε να κόψετε το μήκος του λαιμού σέλας. Ο λαιμός σέλας πρέπει να εισαχθεί μέσα στο σωλήνα της σέλας για τουλάχιστον 90 mm για Service Course και Service Course SL, 100 mm για SL Speed, ή να εισαχθεί το ελάχιστο μήκος που προσδιορίζει ο κατασκευαστής του σκελετού του ποδηλάτου, **ανάλογα με το ποια απόσταση είναι η μεγαλύτερη.**

⚠ΠΡΟΕΙΔΟΠΟΙΗΣΗ - ΑΠΑΙΤΗΣΕΙΣ ΕΛΑΧΙΣΤΗΣ ΕΙΣΑΓΩΓΗΣ

Αν δεν τηρείτε τις απαιτήσεις ελάχιστης εισαγωγής, μπορεί να προκληθεί ζημιά στο λαιμό της σέλας ή/και στο σκελετό του ποδηλάτου. Αυτό μπορεί να προκαλέσει αστοχία του λαιμού της σέλας ή/και του σκελετού του ποδηλάτου κατά τη χρήση με πιθανό αποτέλεσμα σοβαρό τραυματισμό ή/και θάνατο.

1

Account for the minimum insertion length and determine the final seatpost length as measured from the front of the seatpost. Mark a cut down line on the seatpost.

Weź pod uwagę minimalną głębokość wsunięcia i określ ostateczną długość sztycy mierzoną od przedniej strony sztycy. Zaznacz na sztycy linię cięcia.

Den minimale længde saddelpinden skal sættes ind og længden af den endelige saddelpind måles fra foran på saddelpinden. Marker en skærelinje på saddelpinden.

Započítejte minimální délku zasunutí a určete konečnou délku sedlovky měřenou od přední strany sedlovky. Označte na sedlovce linii řezu.

Luăți în calcul lungimea minimă de introducere și determinați lungimea finală a tijei șeii, măsurată în partea anterioară. Marcați linia de tăiere pe tijă.

Υπολογίστε το ελάχιστο μήκος εισαγωγής και προσδιορίστε το τελικό μήκος του λαιμού σέλας όπως μετρείται από το εμπρός μέρος του λαιμού της σέλας. Σημειώστε μια γραμμή κοπής στο λαιμό της σέλας.

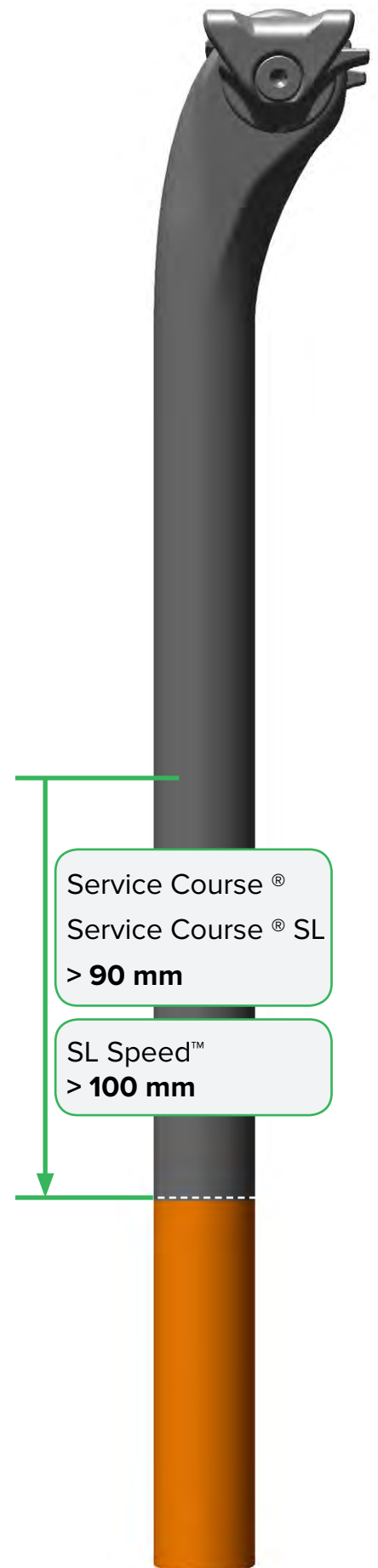

Measure
Mierz

Mål
Změřit

Măsurare
Μέτρηση



Remove/Loosen
Demontuj/Poluzuj

Fjern/løs
Odmontovat/
uvolnit

Demontare/slăbire
Αφαίρεση/
Χαλάρωση

2 Wrap electrical tape around the seatpost on either side of the cut down line, leaving only a small gap between each piece of tape.

NOTICE

Do not shorten an SL Speed™ seatpost if installing the SL Speed battery mount.

Po každej strane linii cięcia ściśle owiń sztycę taśmą elektryczną, pozostawiając niewielki odstęp pomiędzy każdą owijką taśmy.

UWAGA

Nie skracaj długości sztycy SL Speed, jeśli stosujesz komorę akumulatora SL Speed.

Put noget el-tape stramt om saddelpinden på begge sider af skærelinjen, så der kun er en smal linje mellem de to stykker tape.

BEMÆRK

Afkort ikke en SL Speed-saddelpind, hvis du monterer SL Speed-batteribeslaget.

Kolem sedlovky pevně omotejte izolační pásku po obou stranách značky řezu tak, že mezi nimi necháte malou mezeru.

UPOZORNĚNÍ

V případě montáže úchytu baterie SL Speed sedlovku SL Speed nezkracujte.

Ínfășurați bandă izolatoare pe tija șeii pe fiecare parte a liniei pentru tăiere, lăsând numai un spațiu mic între fiecare bucată de bandă.

NOTĂ

Nu scurtați tija șeii SL Speed dacă urmează a fi utilizat suportul pentru baterie SL Speed.

Τυλίξτε μονωτική ταινία γύρω από το λαιμό της σέλας και από τις δύο πλευρές της γραμμής κοπής, αφήνοντας μόνο ένα μικρό κενό ανάμεσα σε κάθε κομμάτι ταινίας.

ΠΡΟΕΙΔΟΠΟΙΗΣΗ

Μην κοντύνετε το μήκος του λαιμού σέλας SL Speed αν πρόκειται να τοποθετήσετε το στήριγμα μπαταρίας SL Speed.

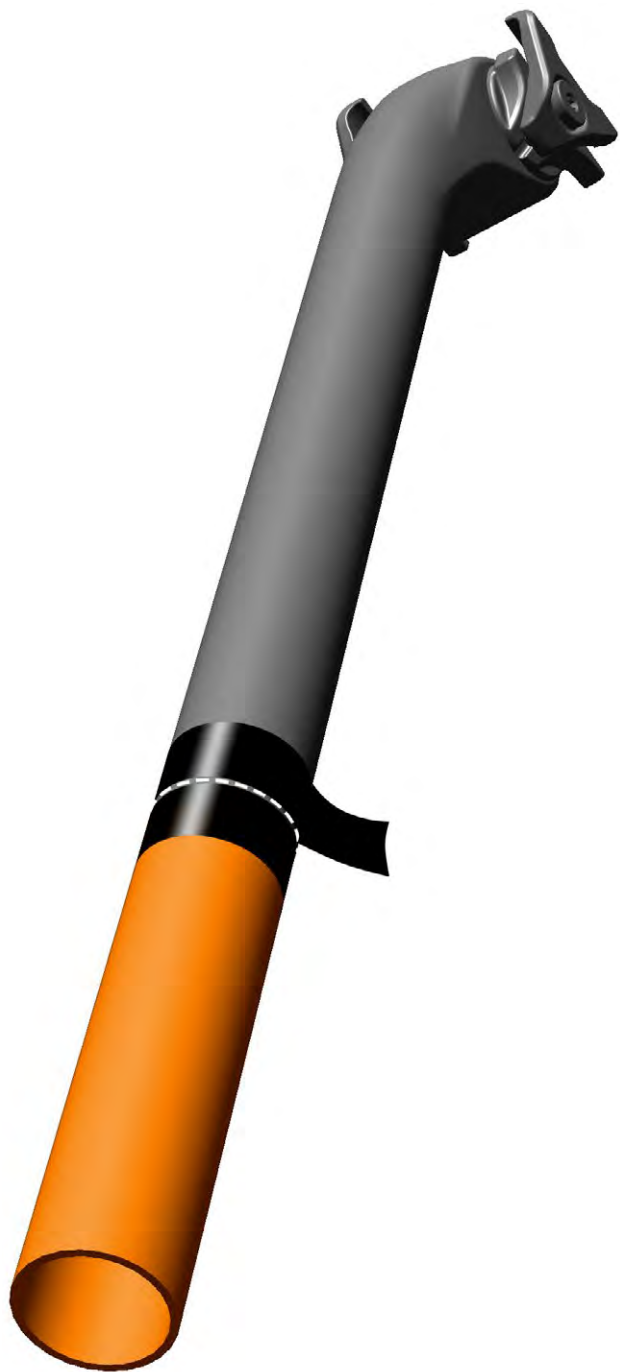

3

Use a 25-tooth (minimum) blade saw to cut between the two pieces of tape.

Remove the tape, then smooth the cut area with 400 grit sandpaper. Use isopropyl alcohol and a clean, lint free rag to clean any debris from the seatpost.

Do cięcia pomiędzy dwiema owijkami taśmy należy używać ostrza o 25 zębach (co najmniej).

Usuń owijki taśmy, a następnie miejsce cięcia oszlifuj papierem ściernym o ziarnistości 400. Przy pomocy alkoholu izopropylowego oraz czystej, nie pozostawiającej włókien szmatki oczyść sztycę z zanieczyszczeń.

Brug en klinge med 25 tænder (minimum), og sav af mellem de to stykker tape.

Fjern tapen og slib det savede område med sandpapir korn 400. Brug isopropylalkohol og en ren, fnugfri klud og fjern al snavs og fedt fra saddeleåret.

Použijte pilku s ostřím, které má 25 zubů (minimum), a ved'te řez mezi oběma pruhy pásky.

Odstraňte pásku a vyhlad'te oblast řezu smirkovým papírem o zrnitosti 400. Izopropylalkoholem a čistým hadříkem, který nepouští vlákna, odstraňte veškeré nečistoty ze sedlovky.

Utilizați un ferăstrău cu o pânză cu 25 de dinți (minimum) și executați tăierea între cele două bucăți de bandă.

Finisați zona tăiată cu hârtie abrazivă cu granulație de 400. Utilizați alcool izopropilic și o cârpă curată, fără scame, pentru a curăța reziduurile de pe tija șeii.

Χρησιμοποιήστε πριόνι με 25 δόντια (κατ' ελάχιστον) για να κόψετε μεταξύ των δύο κομματιών της ταινίας.

Λειάνετε την περιοχή κοπής με γυαλόχαρτο των 400 grit. Χρησιμοποιήστε ισοπροπυλική αλκοόλη και καθαρό πανί χωρίς χνούδι για να καθαρίσετε τυχόν σκουπίδια από το λαίμο της σέλας.

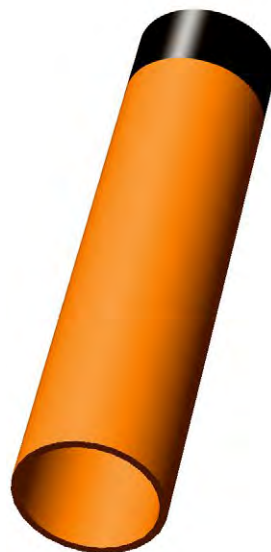

1

Apply a moderate amount of friction paste to the inside of the seat tube and contact surface of the seatpost. Do not apply grease.

⚠WARNING

Failure to use friction paste could cause the seatpost to slip during use which could lead to serious injury and/or death.

Nałóż niewielką ilość pasty przeciwpoślizgowej do wnętrza rury podsiodłowej i na powierzchnię styku sztycy. Nie stosuj smarów.

⚠OSTRZEŻENIE

Nie użyjcie pasty przeciwpoślizgowej może spowodować ześlizg sztycy podczas użytkowania roweru, co może prowadzić do poważnych obrażeń i/lub śmierci.

Smør en moderat mængde friktionsmiddel på indersiden af saddeletrøret og kontaktoverfladen på saddelpinden. Brug ikke fedt.

⚠ADVARSEL

Bruger du ikke friktionsmiddel, kan saddelpinden glide under brug, hvilket kan medføre alvorlige uheld og/eller dødelige personskader.

Naneste přiměřenou vrstvu montážní pasty do vnitřku sedlové trubky a na kontaktní povrch sedlovky. Nenanašejte mazivo.

⚠VAROVÁNÍ

Pokud montážní pastu nepoužijete, mohla by sedlovka během používání klouzat, což by mohlo vést k závažnému poranění anebo smrti.

Aplicați o cantitate moderată de pastă de fricțiune în interiorul țevii șeii și pe suprafața de contact a tijei șeii. Nu utilizați unsoare.

⚠AVERTIZARE

Neaplicarea pastei de fricțiune poate duce la alunecarea tijei șeii în timpul utilizării, ceea ce poate provoca vătămări grave și/ sau deces.

Απλώστε μέτρια ποσότητα πάστας τριβής στο εσωτερικό του σωλήνα της σέλας και στην επιφάνεια επαφής του λαϊμού της σέλας. Μην απλώσετε γράσο.

⚠ΠΡΟΕΙΔΟΠΟΙΗΣΗ

Αν δεν χρησιμοποιήσετε πάστα τριβής, ο λαϊμός της σέλας σας θα μπορούσε να γλιστρήσει κατά τη χρήση με πιθανό αποτέλεσμα σοβαρό τραυματισμό ή/και θάνατο.

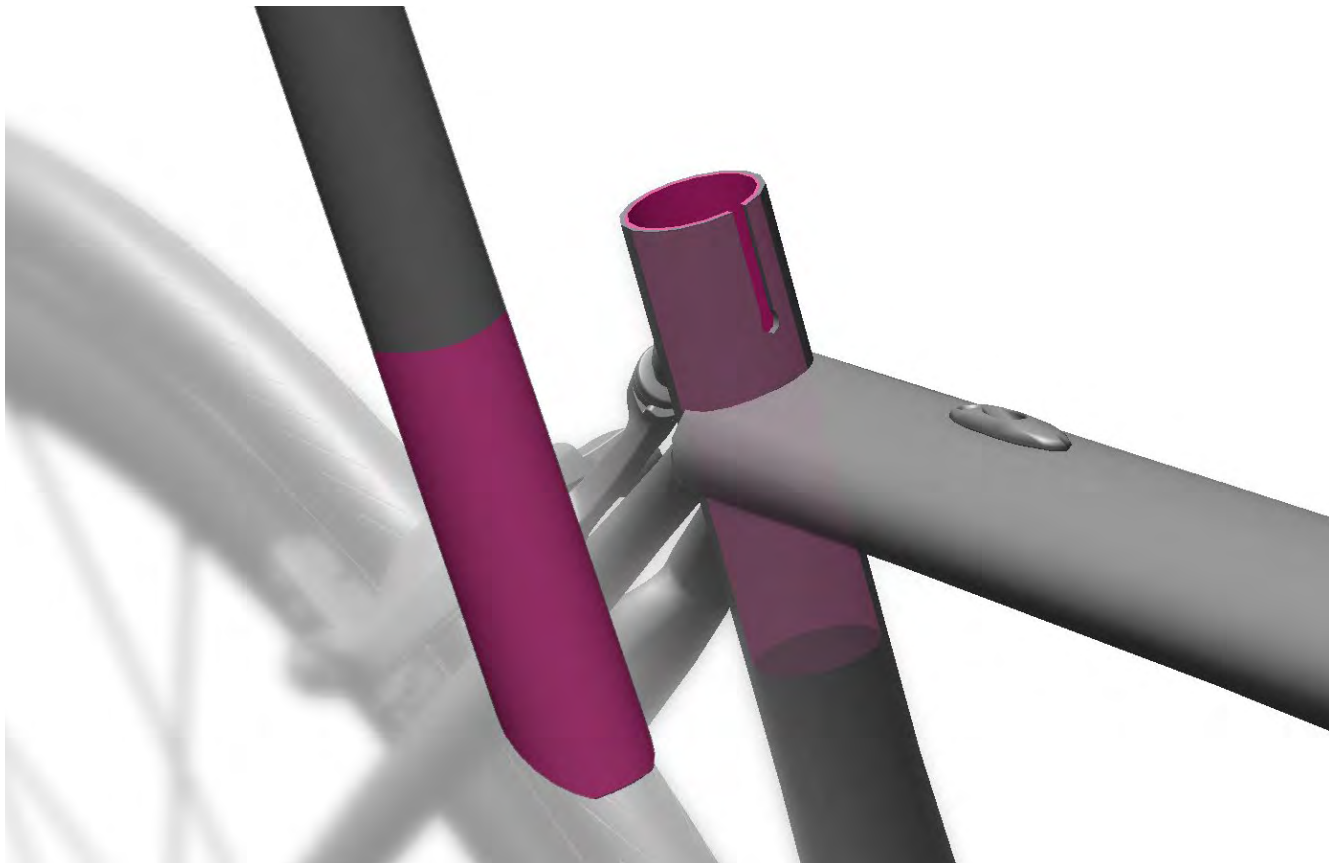

Insert the seatpost into the bicycle frame. The seatpost must be inserted into the seat tube a minimum of **90 mm for Service Course® and Service Course SL, 100 mm for SL Speed™**, or the minimum amount specified by the frame manufacturer, whichever is longer.

⚠WARNING - MINIMUM INSERTION REQUIREMENTS

You must install the seatpost such that the minimum required seatpost length is inside the frame's seat tube. Installing the seatpost with less than the minimum length required for insertion can cause damage to the seatpost and/or bicycle frame which can cause the seatpost and/or bicycle frame to fail, which can lead to serious injury and/or death.

Wprowadź sztycę do ramy roweru. Sztyca powinna być wprowadzona do rury podsiodłowej na głębokość nie mniejszą niż **90 mm** w przypadku modeli Service Course i **Service Course SL**, a **100 mm** w przypadku modelu **SL Speed** albo na głębokość podaną przez producenta ramy; należy wybrać większą z tych wartości.

⚠OSTRZEŻENIE - MINIMALNA LINIA WSUWANIA

Musisz zamontować sztycę tak, aby jej minimalna długość znajdowała się wewnątrz rury podsiodłowej ramy. Wsuniecie sztycy na głębokość mniejszą niż wymagane minimum może spowodować jej uszkodzenie i/lub uszkodzenie ramy roweru, co może doprowadzić do ich awarii i w konsekwencji poważnych obrażeń i/lub śmierci.

Sæt saddelpinden ind i cykelrammen. Saddelpinden skal være sat mindst **90 mm** ind i saddeletrøret, når det er **Service Course og Service Course SL, 100 mm** hvis det er **SL Speed**, eller sættes minimum så meget ind, som det angives af producenten af cykelrammen, hvad der end er længst.

⚠ADVARSEL - MINIMUMSLÆNGDE I SADDELRØR

Du skal montere din saddelpind, så den minimale påkrævede længde af saddelpinden er inde i saddeletrøret på rammen. Monteres saddelpinden med mindre end den minimale påkrævede længde i saddeletrøret, kan der ske skade på saddelpinden og/eller cykelrammen, som kan medføre, at saddelpinden og/eller cykelrammen ikke fungerer, hvilket igen kan forårsage alvorlige uheld og/eller dødelige personskader.

Zasuňte sedlovku do rámu jízdního kola. Sedlovka musí být zasunuta do sedlové trubky alespoň v délce **90 mm v případě typů Service Course a Service Course SL, 100 mm v případě typu SL Speed**, případně v minimální délce určené výrobcem rámu kola podle toho, která hodnota je větší.

⚠VAROVÁNÍ – MINIMÁLNÍ POŽADAVKY NA ZASUNUTÍ

Sedlovku je třeba namontovat tak, aby minimální požadovaná délka sedlovky byla v trubce sedla uvnitř rámu. Montáž sedlovky s menší než minimální délkou zasunutí může způsobit poškození sedlovky anebo rámu jízdního kola, což může způsobit selhání sedlovky anebo rámu jízdního kola a následně vyústit v závažné poranění anebo smrt.

Montați tija șei în cadrul bicicletei. Tija trebuie introdusă în tubul șei minimum **90 mm la Service Course și Service Course SL, 100 mm la SL Speed**, sau pe distanța minimă specificată de producătorul cadrului, se va alege valoarea care este mai mare.

⚠AVERTIZARE – CERINȚE DE INSERTIE MINIMĂ

Tija șei trebuie instalată astfel încât lungimea minimă necesară să fie în interiorul țevii șei din cadru. Nerespectarea lungimii minime de insertie a tije șei poate cauza avarii la tija șei și/sau cadrul bicicletei, ceea ce poate conduce la cedarea tije șei și/sau cadrului bicicletei și la vătămări grave și/sau deces.

Εισάγετε το λαμό της σέλας μέσα στο σκελετό του ποδηλάτου. Ο λαμός σέλας πρέπει να εισαχθεί μέσα στο σωλήνα της σέλας για τουλάχιστον **90 mm για Service Course και Service Course SL, 100 mm για SL Speed**, ή το ελάχιστο μήκος που προσδιορίζει ο κατασκευαστής του σκελετού, ανάλογα με το ποια απόσταση είναι η μεγαλύτερη.

⚠ΠΡΟΕΙΔΟΠΟΙΗΣΗ - ΑΠΑΙΤΗΣΕΙΣ ΕΛΑΧΙΣΤΗΣ ΕΙΣΑΓΩΓΗΣ

Πρέπει να τοποθετήσετε το λαμό της σέλας έτσι ώστε να βρίσκεται μέσα στο σωλήνα της σέλας του σκελετού κατά το ελάχιστο απαιτούμενο μήκος λαμού σέλας. Η τοποθέτηση του λαμού σέλας με λιγότερο μήκος από το ελάχιστο απαιτούμενο για την εισαγωγή μπορεί να προκαλέσει βλάβη στο λαμό της σέλας ή/και το σκελετό του ποδηλάτου, οδηγώντας σε αστοχία του λαμού της σέλας ή/και του σκελετού του ποδηλάτου με πιθανό αποτέλεσμα σοβαρό τραυματισμό ή/και θάνατο.

2



Tighten the seat clamp device to the frame manufacturer's specifications or 6-7 N·m (53-62 in·lb), whichever is lower.

Dokreć zacisk siodła do ramy momentem podanym przez producenta lub momentem 6-7 N·m; należy wybrać niższą z tych wartości.

Spænd saddeklampen til efter producenten af rammens anvisninger eller til 6-7 N·m, hvad end der er lavest af de to.

Utáhněte upínací zařízení sedla podle hodnot výrobce rámu nebo momentem 6-7 N·m podle toho, která hodnota je nižší.

Strângeți din nou dispozitivul de prindere a șei conform specificațiilor producătorului cadrului sau la 6-7 N·m; la care dintre aceste valori este mai mică.

Σφίξτε τη διάταξη σφιγκτήρα της σέλας σύμφωνα με τις προδιαγραφές του κατασκευαστή ή στα 6-7 N·m, όποιο από τα δύο είναι χαμηλότερο.

3 6-7 N·m (53-62 in·lb)



Install
Montaj

Monter
Namontovat

Montare
Τοποθέτηση



Torque

Spænd

Cuplu de
strângere
Ροπή

Wartość momentu
Utahovací
moment

SL Speed™

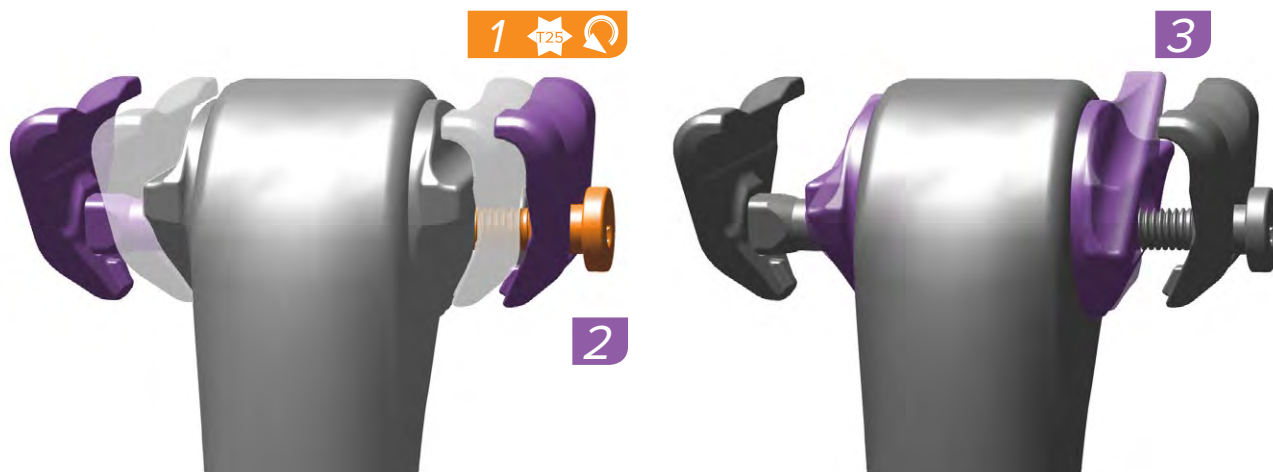

Loosen the saddle clamp bolt and slide the outer clamps on each side outward.

Confirm the inner rail clamps move freely inside the post head.

NOTICE

For proper saddle rail installation, the inner and outer rail clamps must move freely before installation.

Poluzuj śrubę zaciskową siodełka i przesuń zaciski zewnętrzne po obu stronach na zewnątrz.

Upewnij się, że wewnętrzne zaciski szyn przesuwać się swobodnie w głowicy sztycy.

UWAGA

Prawidłowy montaż szyny siodełka wymaga, by przed montażem wewnętrzne i zewnętrzne zaciski szyn przesuwały się swobodnie.

Løsn bolten til saddeklampen og træk de udvendige klamper på hver side udad.

Kontroller, at klamperne på de indvendige skinner bevæger sig frit inde i hovedet på saddelpinden.

BEMÆRK

For at saddelskinnen kan monteres korrekt skal de indvendige og udvendige skinneklamper kunne bevæge sig frit før monteringen.

Povolte upínací šroub sedla a vysuňte vnější upínací prvky do stran.

Zkontrolujte, že se vnitřní upínací prvky uvnitř hlavice sedlovky mohou volně pohybovat.

UPOZORNĚNÍ

Ke správné montáži ližin sedla je nutné, aby vnitřní i vnější upínací prvky měly před montáží možnost volného pohybu.

Slăbiți șurubul clemelor șeii și depărtați cele două cleme exterioare.

Asigurați-vă că clemele interioare se mișcă liber în capul tijei.

NOTĂ

Pentru o montare corectă a șeii clemele interioare și exterioare trebuie să se miște liber înainte de montare.

Χαλαρώστε το μπουλόνι του σφιγκτήρα της σέλας και σύρετε τους εξωτερικούς σφιγκτήρες σε κάθε πλευρά προς τα έξω.

Επιβεβαιώστε ότι οι σφιγκτήρες της εσωτερικής ράγας κινούνται ελεύθερα μέσα στην κεφαλή του λαϊμού.

ΠΡΟΕΙΔΟΠΟΙΗΣΗ

Για σωστή τοποθέτησης της ράγας της σέλας, οι εσωτερικοί και εξωτερικοί σφιγκτήρες της ράγας πρέπει να κινούνται ελεύθερα πριν την τοποθέτηση.



Remove/Loosen
Demontuj/Poluzuj

Fjern/løsn
Odmontovat/
uvolnit

Demontare/slăbire
Αραιώσει/
Χαλάρωση



Adjust
Reguluj

Juster
Nastavit

Reglare
Προσαρμογή

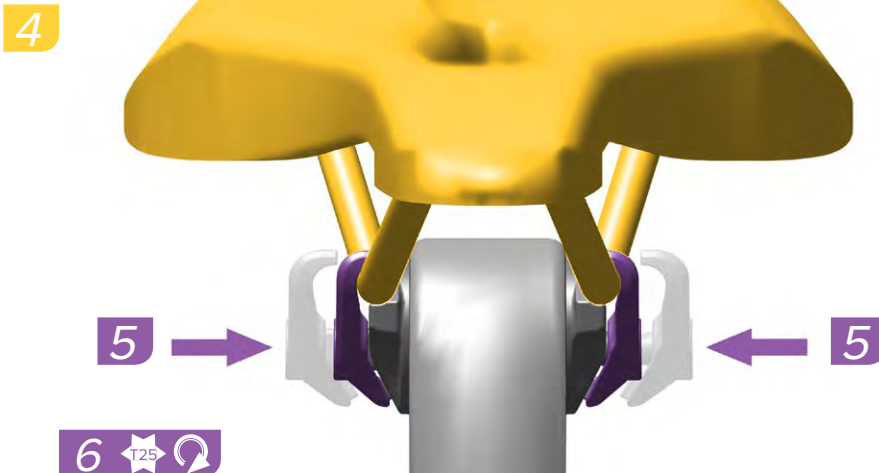

Install the saddle with the saddle rails seated squarely on the inner rail clamps.

Slide the outer clamps inward and seat each squarely onto the saddle rails. Hold the clamps firmly against the rails and tighten the bolt just enough to hold the clamps in place. Do not torque the bolt.

Zamontuj siodełko w taki sposób, by szyny siodełka osadzone były precyzyjnie na zaciskach wewnętrznych szyn.

Wsuń zewnętrzne zaciski do wewnątrz i osadź każdy z nich precyzyjnie na szynach siodełka. Dociskając pewnie zaciski do szyn, dokręć śrubę jedynie w stopniu dostatecznym do utrzymywania zacisków w miejscu. Nie dokręcaj śruby.

Monter sadlen med saddelskinnerne sat lige på de indvendige skinne.

Skub de udvendige klamper indad og anbring dem lige på saddelskinnerne. Hold klamperne fast ind mod skinnerne og spænd boltene lige akkurat nok til at holde klamperne på plads. Spænd ikke boltene med en momentnøgle.

Nasadte sedlo do vnitřních úchyťů tak, aby ližiny správně dosedly do úchyťů.

Vnější upínací úchyty přisuňte k sedlovce tak, aby dosedly kolmo na ližiny. Přimáčkněte upínací úchyty pevně k sedlovce a jemně utáhněte šroub tak, aby úchyty držely na místě. Šroub prozatím nedotahujte.

Montați șaua cu șinele perpendicular pe clemele interioare.

Apropiati șinele exterioare și poziționați-le perpendicular pe șinele șei. Presați clemele pe șine și strângeți șurubul numai atât cât este necesar pentru a le menține în poziție. Nu strângeți șurubul la cuplu.

Τοποθετήστε τη σέλα με τις ράγες της σέλας να εδράζονται ακριβώς πάνω στους εσωτερικούς σφιγκτήρες της ράγας.

Σύρετε τους εξωτερικούς σφιγκτήρες προς τα μέσα και τοποθετήστε καθέναν από αυτούς ακριβώς πάνω στις ράγες της σέλας. Κρατήστε τους σφιγκτήρες σταθερά κόντρα στις ράγες και σφίξτε το μπουλόνι τόσο όσο να κρατιούνται οι σφιγκτήρες στη θέση τους. Μην δίνετε ροπή στα μπουλόνια.



Install
Montuj

Monter
Namontovat

Montare
Τοποθέτηση



Adjust
Reguluj

Juster
Nastavit

Reglare
Προσαρμογή



Make sure the inner clamps are loosened before angle adjustment. To raise the nose of the saddle, hold the outer clamp in place while pushing down on the rear of the saddle. To lower the nose of the saddle, hold the outer clamp in place while pushing up on the rear of the saddle.

Sørg for, at de indvendige klamper er løsnet, før vinklen justeres. For at hæve næsen på sadlen, skal den udvendige klampe holdes på plads, mens der presses ned bagerst på sadlen. For at sænke næsen på sadlen, skal den udvendige klampe holdes på plads, mens der presses op bagerst på sadlen.

Înainte de a regla unghiul asigurați-vă că cele două cleme interioare sunt slăbite. Pentru a ridica partea din față a șeii țineți clema exterioară și împingeți partea din spate a șeii în jos. Pentru a coborî partea din față a șeii țineți clema exterioară și împingeți în sus partea din spate.

Przed wyregulowaniem kąta upewnij się, że wewnętrzne zaciski są poluzowane. Aby unieść położenie nosa siodełka, przytrzymaj w miejscu zewnętrzny zacisk i jednocześnie popychaj w dół tylną część siodełka. Aby obniżyć położenie nosa siodełka, przytrzymaj w miejscu zewnętrzny zacisk i jednocześnie popychaj do góry tylną część siodełka.

Před nastavováním úhlu zkontrolujte, zda jsou vnitřní upínací úchyty uvolněné. Chcete-li přední stranu sedla zvednout, podržte vnější svorku na místě a přitom tlačte zadní část sedla dolů. Chcete-li přední stranu sedla snížit, podržte vnější svorku na místě a přitom tlačte zadní část sedla nahoru.

Βεβαιωθείτε ότι οι εσωτερικοί σφιγκτήρες έχουν χαλαρώσει πριν προσαρμόσετε τη γωνία. Για να σηκώσετε τη μύτη της σέλας, κρατήστε τον εξωτερικό σφιγκτήρα στη θέση του ενώ σπρώχνετε προς τα κάτω το πίσω μέρος της σέλας. Για να χαμηλώσετε τη μύτη της σέλας, κρατήστε τον εξωτερικό σφιγκτήρα στη θέση του ενώ σπρώχνετε προς τα πάνω το πίσω μέρος της σέλας.



Use a T25 TORX wrench and tighten the saddle clamp bolt to **12 N·m (106 in·lb)**.

Brug en T25 TORX-nøgle og spænd bolten til saddeklampen til **12 N·m**.

Strângeți șurubul clemelor șeii la **12 N·m** cu ajutorul unei chei TORX T25.

Użyj klucza T25 TORX, aby dokręcić śrubę zacisku siodełka do wartości **12 N·m**.

Klíčem T25 TORX utáhněte šroub upínacích úchytlů momentem **12 N·m**.

Χρησιμοποιήστε κλειδί T25 TORX και σφίξτε το μπουλόνι του σφιγκτήρα της σέλας ως τα **12 N·m**.



Adjust
Reguluj

Juster
Nastavit

Reglare
Προσαρμογή



Torque

Spænd

Cuplu de
strângere
Ροπή

Wartość momentu
Utahovací
moment

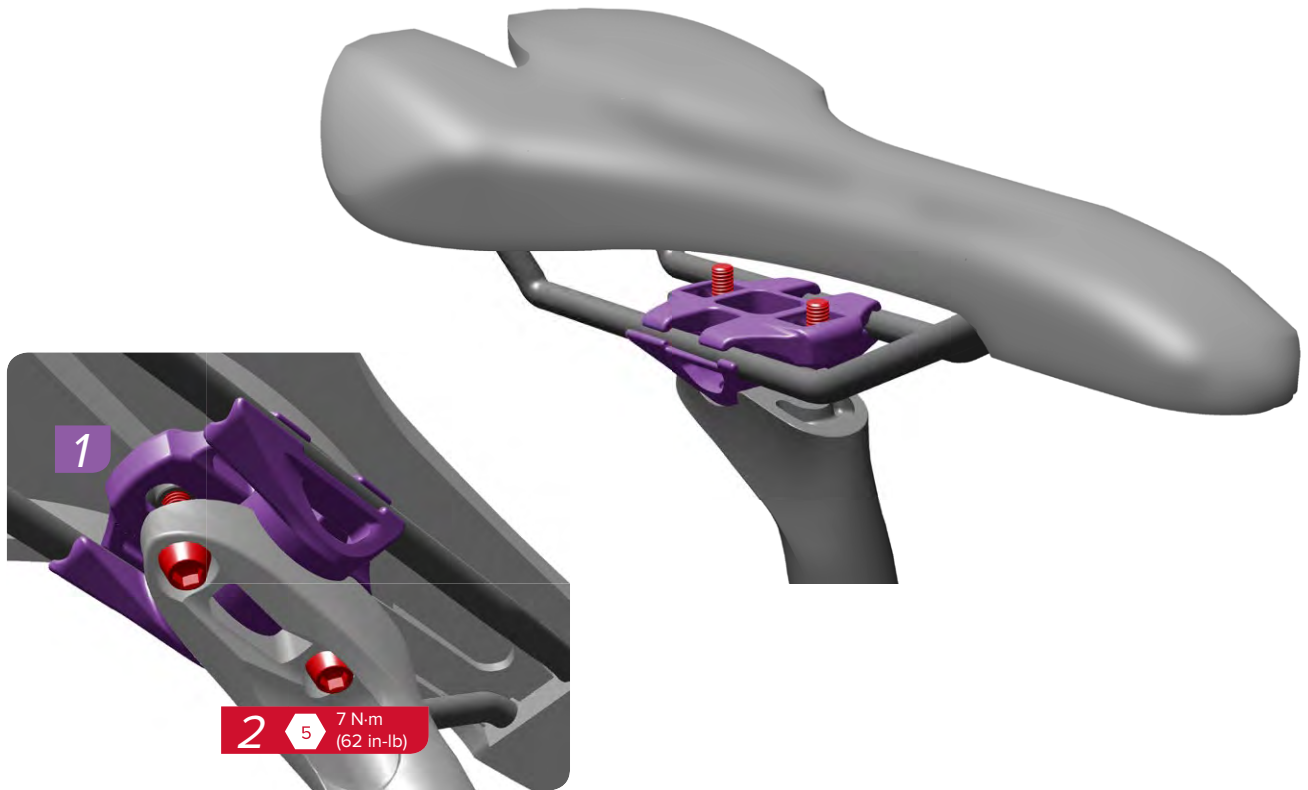

Install the saddle onto the seatpost with the saddle rails seated between the clamps. Adjust the saddle to the desired position. Use a 5 mm hex and tighten the saddle clamp bolts, in an alternating fashion, to **7 N·m (62 in-lb)**.

Zamontuj siodło na sztycy w taki sposób, że szyny siodła znajdują się pomiędzy zaciskami. Wyreguluj pozycję siodła do pożądanego położenia. Korzystając z klucza sześciokątneho 5 mm naprzemiennie dokręcaj śruby zaciskowe siodła do wartości **7 N·m**.

Monter sadlen på saddelpinden med saddelskinnerne mellem klamperne. Juster sadlen til den ønskede position. Brug en 5 mm unbrakonøgle og spænd boltene på saddeklampen, så rækkefølgen danner et kryds, til **7 N·m**.

Nasadte sedlo na sedlovku tak, aby byly ližiny sedla správně usazeny mezi úchyty. Nastavte sedlo do požadované polohy. Použijte 5mm šestihřanný klíč a utáhněte upínací šrouby sedla střídavě na **7 N·m**.

Montați șaua pe tijă, cu șinele între cleme. Reglați șaua în poziția dorită. Folosiți o cheie inbus de 5 mm și strângeți alternant șuruburile clemelor la **7 N·m**.

Τοποθετήστε τη σέλα πάνω στο λαιμό της σέλας με τις ράγες της σέλας να εδράζονται ανάμεσα στους σφιγκτήρες. Ρυθμίστε τη σέλα στην επιθυμητή θέση. Χρησιμοποιήστε εξαγωνικό κλειδί των 5 mm για να σφίξετε τα μπουλόνια των σφιγκτήρων της σέλας, εναλλάξ, στα **7 N·m**.



Adjust
Reguluj

Juster
Nastavit

Reglare
Προσαρμογή



Torque
Wartość momentu

Spænd
Utahovací moment

Cuclu de strângere
Poni

SRAM[®]

www.sram.com



ASIAN HEADQUARTERS
SRAM Taiwan
No. 1598-8 Chung Shan Road
Shen Kang Hsiang, Taichung City
Taiwan R.O.C.

WORLD HEADQUARTERS
SRAM LLC
1000 W. Fulton Market, 4th Floor
Chicago, Illinois 60607
USA

EUROPEAN HEADQUARTERS
SRAM Europe
Paasbosweg 14-16
3862ZS Nijkerk
The Netherlands